

PRO 1000 INDOOR

Table tennis table / Tischtennistisch / tafeltennistafel / table de tennis de table / mesa de ping-pong / tavolo da ping pong / stůl na stolní tenis / stół do tenisa stołowego / stół na stolny tenis / asztalitenisz asztal / bordtennisbord / pingisbord / bordtennisbord / τραπέζι πινγκ πονγκ

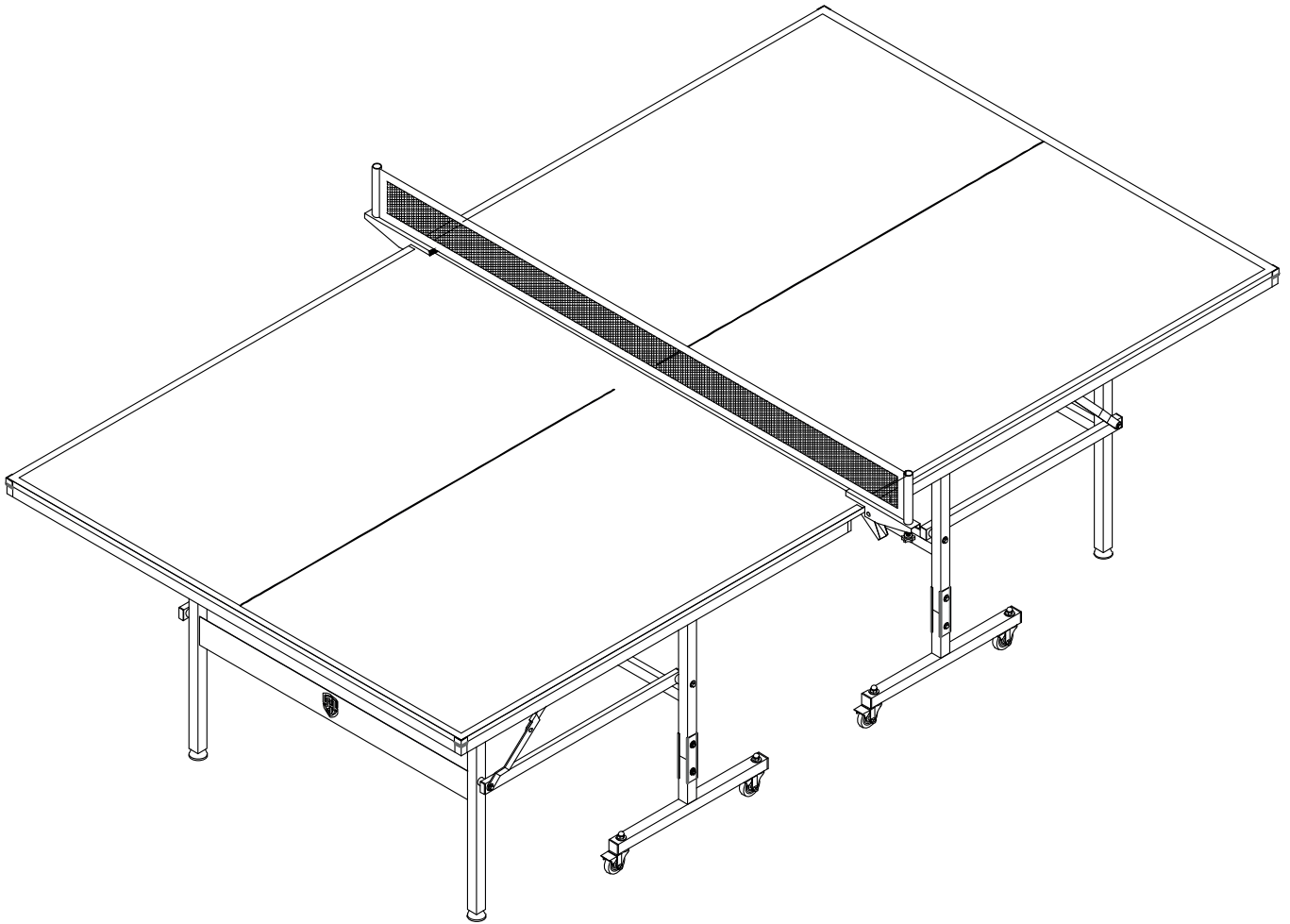

Instruction Manual

Gebrauchsanweisung | Gebruikershandleiding |
Mode d'emploi | Manual de usuario | Istruzione per l'uso
| Návod k použití | Instrukcja obsługi | Návod na použitie
| Használati utasítás | Brugsanvisning | Instruktionsbok |
Bruksanvisning | Εγχειρίδιο οδηγιών

UK
CA

CE



COUGAR
BY PRAGMA



WARNING!

CHOKING HAZARD. Small parts. Not suitable for children under 36 months of age.

The product must be assembled by an adult.

Possible hazard description, e.g. in unassembled state, contents contain dangerous sharp points, so keep out of reach of children.

Keep plastic covers and bags away from children to prevent choking and danger. For household use only.

Keep this manual for future use.

DE - WARNUNG!

ERSTICKUNGSGEFAHR. Kleine Teile. Nicht geeignet für Kinder unter 36 Monaten. Das Produkt muss von einem Erwachsenen zusammengebaut werden. Mögliche Gefahrenbeschreibung, z.B. im unmontierten Zustand enthält der Inhalt gefährliche scharfe Spitzen, daher außerhalb der Reichweite von Kindern aufbewahren. Halten Sie Plastikdeckel und -beutel von Kindern fern, um Erstickungsgefahr zu vermeiden. Nur für den Hausgebrauch.

Bewahren Sie diese Anleitung zum späteren Gebrauch auf.

NL - WAARSCHUWING!

VERSTIKKINGSGEVAAR. Kleine onderdelen. Niet geschikt voor kinderen jonger dan 36 maanden.

Het product moet door een volwassene worden gemonteerd. Mogelijke gevarenbeschrijving, bijvoorbeeld in niet gemonteerde staat bevat de inhoud gevaarlijke scherpe punten, dus buiten het bereik van kinderen houden. Houd plastic hoezen en zakken uit de buurt van kinderen om verstikking en gevaar te voorkomen. Alleen voor huishoudelijk gebruik.

Bewaar deze handleiding voor toekomstig gebruik.

FR - AVERTISSEMENT !

RISQUE D'ÉTOUFFEMENT. Petites pièces. Ne convient pas aux enfants de moins de 36 mois.

Le produit doit être assemblé par un adulte. Description des risques possibles, par exemple, si le produit n'est pas assemblé, il contient des pointes acérées dangereuses ; il faut donc le tenir hors de portée des enfants. Tenir les couvercles et les sacs en plastique hors de portée des enfants pour éviter tout risque d'étouffement et de danger. Pour un usage domestique uniquement.

Conservez ce manuel pour un usage ultérieur.

ES - ¡ATENCIÓN!

PELIGRO DE ASFIXIA. Piezas pequeñas. No apto para niños menores de 36 meses. El producto debe ser montado por un adulto.

Descripción de posibles peligros, por ejemplo, en estado desarmado el contenido contiene puntas afiladas peligrosas, por lo que debe mantenerse fuera del alcance de los niños.

Mantenga las fundas y bolsas de plástico fuera del alcance de los niños para evitar asfixia y peligro. Sólo para uso doméstico.

Conserve este manual para uso futuro.

IT - ATTENZIONE!

PERICOLO DI SOFFOCAMENTO. Piccole parti. Non adatto a bambini di età inferiore a 36 mesi.

Il prodotto deve essere assemblato da un adulto. Descrizione dei possibili pericoli, ad es. in condizioni non assemblate il contenuto contiene pericolose punte taglienti, quindi tenere fuori dalla portata dei bambini. Tenere i coperchi e i sacchetti di plastica lontano dalla portata dei bambini per evitare il rischio di soffocamento. Solo per uso domestico.

Conservare questo manuale per uso futuro.

CS - VAROVÁNÍ!

NEBEZPEČÍ UDUŠENÍ. Malé části. Nevhodné pro děti mladší 36 měsíců. Výrobek musí sestavit dospělá osoba.

Popis možného nebezpečí, např. v nesložném stavu obsahuje obsah nebezpečně ostré hroty, proto jej uchovávejte mimo dosah dětí. Plastové obaly a sáčky uchovávejte mimo dosah dětí, abyste zabránili udušení a nebezpečí. Pouze pro domácí použití.

Tento návod si uschovejte pro budoucí použití.

PL - OSTRZEŻENIE!

RYZYKO ZADŁAWIENIA. Małe części. Nieodpowiednie dla dzieci w wieku poniżej 36 miesięcy.

Produkt musi być montowany przez osobę dorosłą. Opis możliwego zagrożenia, np. w stanie niezmontowanym zawartość zawiera niebezpieczne ostre elementy, dlatego należy przechowywać ją poza zasięgiem dzieci. Plastikowe osłony i torby należy przechowywać z dala od dzieci, aby zapobiec zadławieniu i zagrożeniu. Wyłącznie do użytku domowego.

Niniejszą instrukcję należy zachować do wykorzystania w przyszłości.

SK - VAROVANIE!

NEBEZPEČENSTVO UDUŠENIA. Malé časti. Nevhodné pre deti mladšie ako 36 mesiacov. Výrobok musí zostaviť dospelá osoba.

Popis možného nebezpečenstva, napr. v nezmontovanom stave obsah obsahuje nebezpečné ostré hroty, preto ho uchovávejte mimo dosahu detí. Plastové kryty a vrecká uchovávejte mimo dosahu detí, aby ste zabránili zaduseniu a nebezpečenstvu. Len na domáce použitie.

Tento návod na obsluhu si uschovejte pre budúce použitie.

HU - FIGYELEM!

FULLADÁSVESZÉLY. Apró alkatrészek. Nem alkalmas 36 hónaposnál fiatalabb gyermekek számára.

A terméket felnőtteknek kell összeszerelni. Lehetséges veszély leírása, pl. összeszeretlen állapotban a tartalom veszélyes éles hegyeket tartalmaz, ezért gyermekek elől elzárva tartandó. Tartsa a műanyag fedeleket és zacskókat a gyermekektől távol a fulladás és a veszély megelőzése érdekében. Kizárólag háztartási használatra.

Őrizze meg ezt a használati útmutatót későbbi használatra.

DA - ADVARSEL!

FARE FOR KVÆLNING. Små dele. Ikke egnet til børn under 36 måneder.

Produktet skal samles af en voksen. Mulig farebeskrivelse, f.eks. i usamlert tilstand indeholder indholdet farlige skarpe punkter, så hold det uden for børns rækkevidde. Hold plastikdeksler og poser væk fra børn for at forhindre kvælning og fare. Kun til brug i hjemmet.

Opbevar denne manual til fremtidig brug.

SE - VARNING!

RISK FÖR KVÄVNING. Små delar. Ej lämplig för barn under 36 månader.

Produkten måste monteras av en vuxen. Beskrivning av möjlig fara, t.ex. i omonterat skick innehåller innehållet farliga vassa punkter, så håll den utom räckhåll för barn. Håll plasthöljen och påsar borta från barn för att förhindra kvävning och fara. Endast för hushållsbruk.

Spara denna bruksanvisning för framtida bruk.

NO - ADVARSEL!

FARE FOR KVELNING. Små deler. Ikke egnet for barn under 36 måneder.

Produktet må monteres av en voksen. Mulig farebeskrivelse, f.eks. i umontert tilstand inneholder innholdet farlige skarpe spisser, så hold det utilgjengelig for barn. Oppbevar plastdeksler og poser utilgjengelig for barn for å unngå kvelningsfare. Kun til bruk i hjemmet.

Ta vare på denne bruksanvisningen for fremtidig bruk.

EL - ΠΡΟΕΙΔΟΠΟΙΗΣΗ!





ΚΙΝΔΥΝΟΣ ΠΝΙΓΜΟΥ. Μικρά μέρη. Ακατάλληλο για παιδιά κάτω των 36 μηνών.

Το προϊόν πρέπει να συναρμολογείται από έναν ενήλικα. Πιθανή περιγραφή κινδύνου, π.χ. σε μη συναρμολογημένη κατάσταση τα περιεχόμενα περιέχουν επικίνδυνα αιχμηρά σημεία, γι' αυτό κρατήστε τα μακριά από παιδιά. Κρατήστε τα πλαστικά καλύμματα και τις σακούλες μακριά από τα παιδιά για να αποφύγετε τον πνιγμό και τον κίνδυνο. Μόνο για οικιακή χρήση.

Φυλάξτε αυτό το εγχειρίδιο για μελλοντική χρήση.

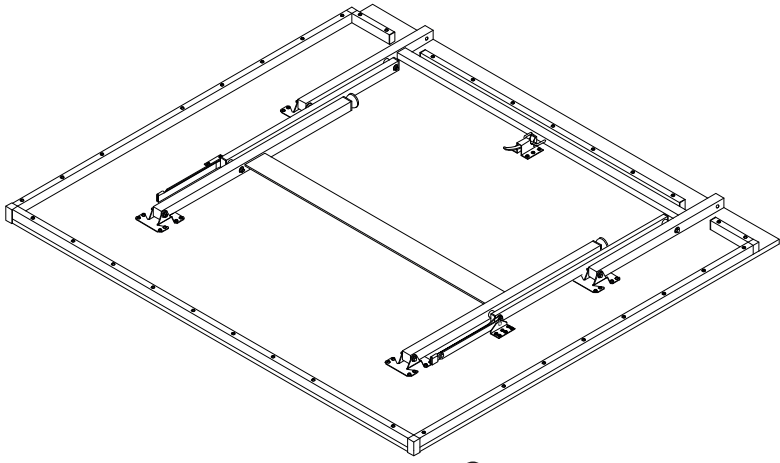
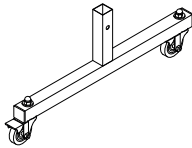
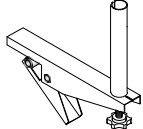
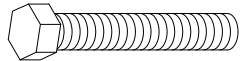
PRO 1000 INDOOR

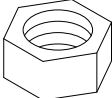
Parts

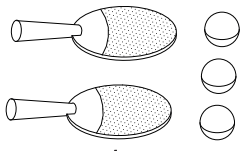
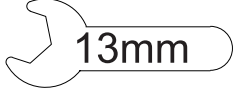
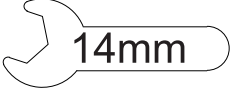
P1  x2	P2  x4	
P4  x2	H1  x8	H2  x16
H3  x8	H4  x8	H5  x1
A  x1	B  x1	

PRO 1000 INDOOR

Assembly

1

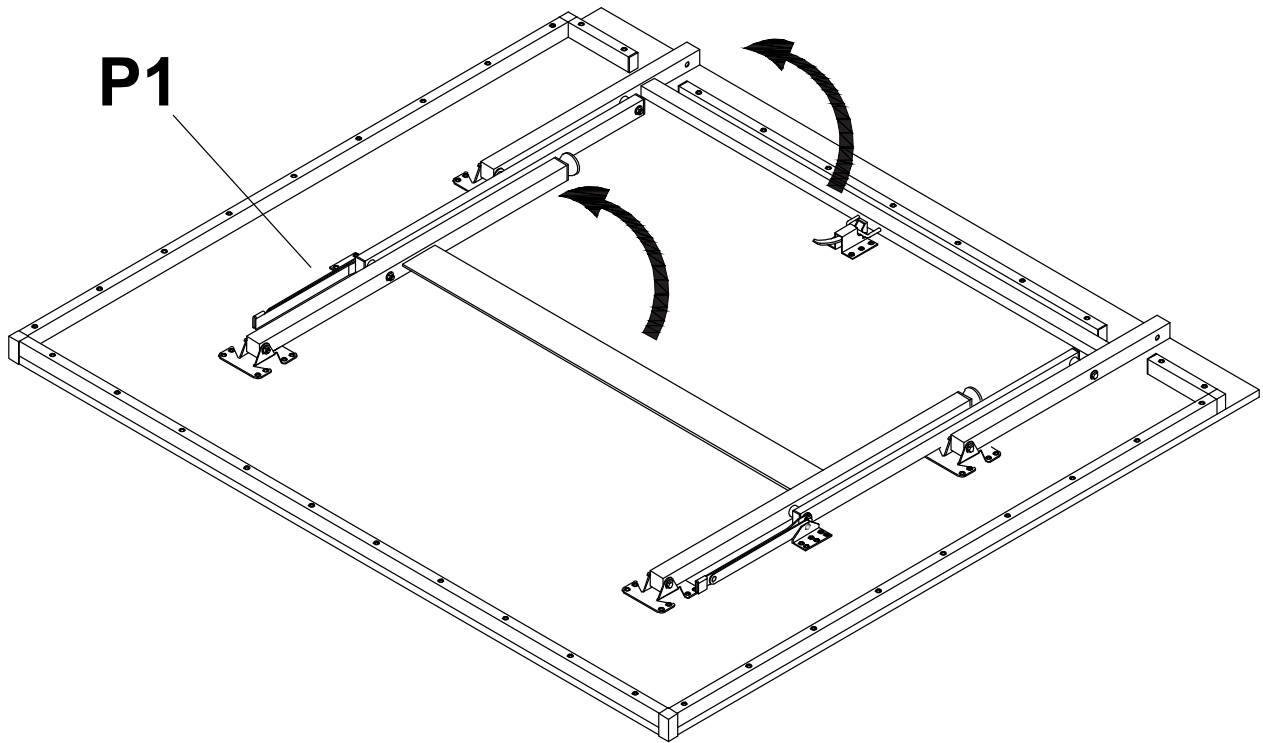

2

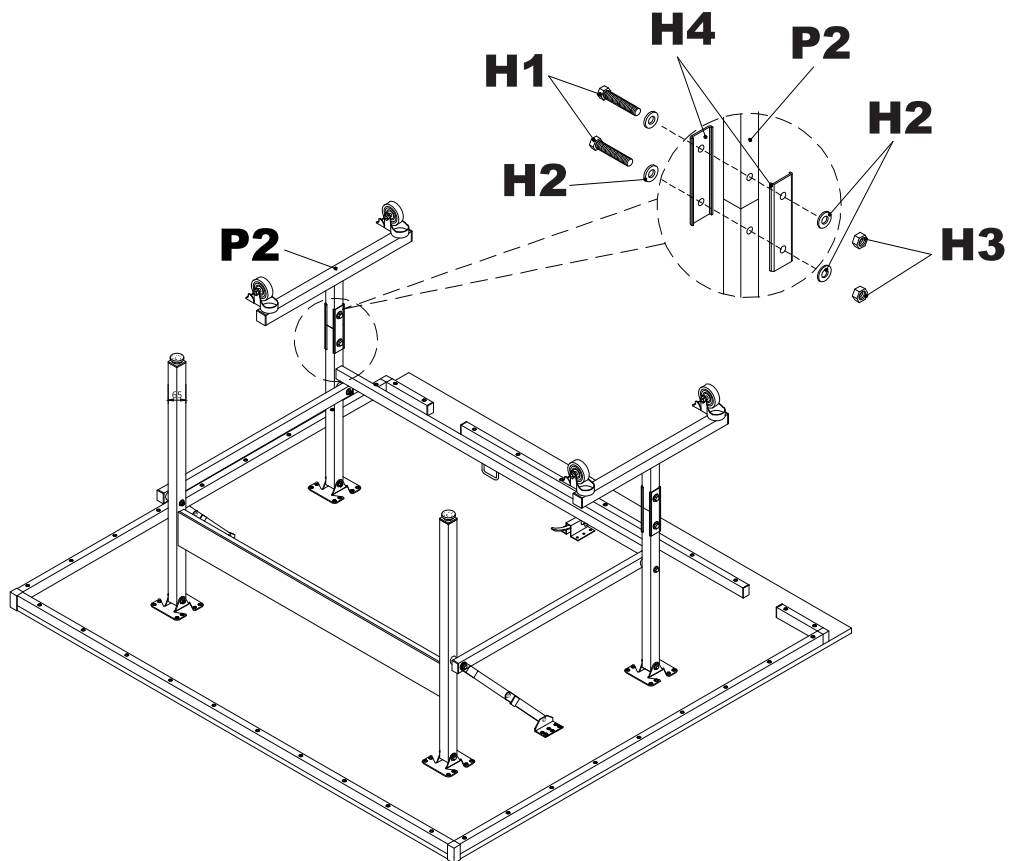

PRO 1000 INDOOR

Assembly

3

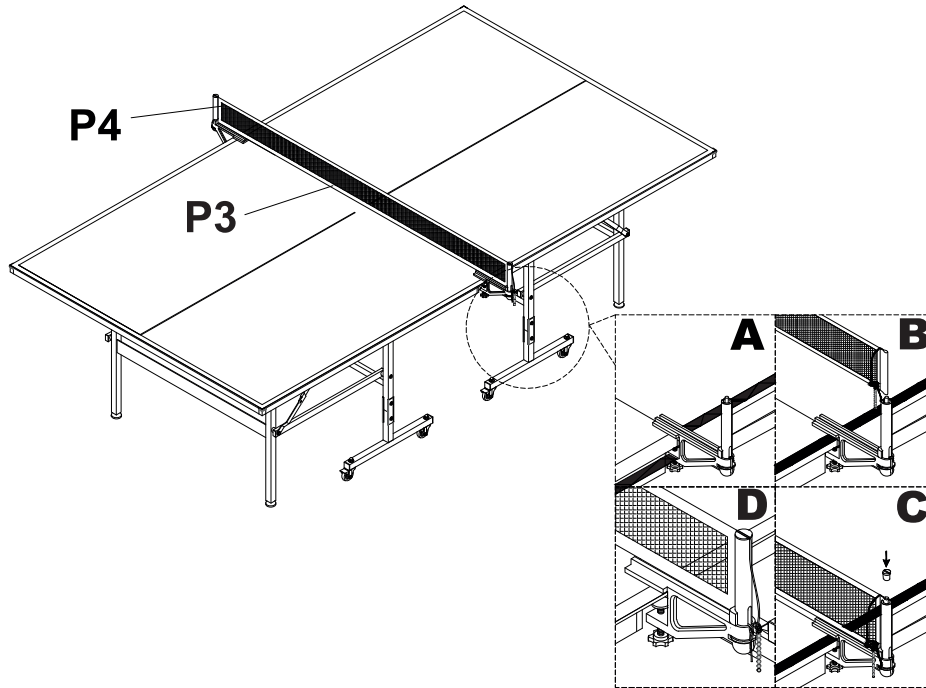

4

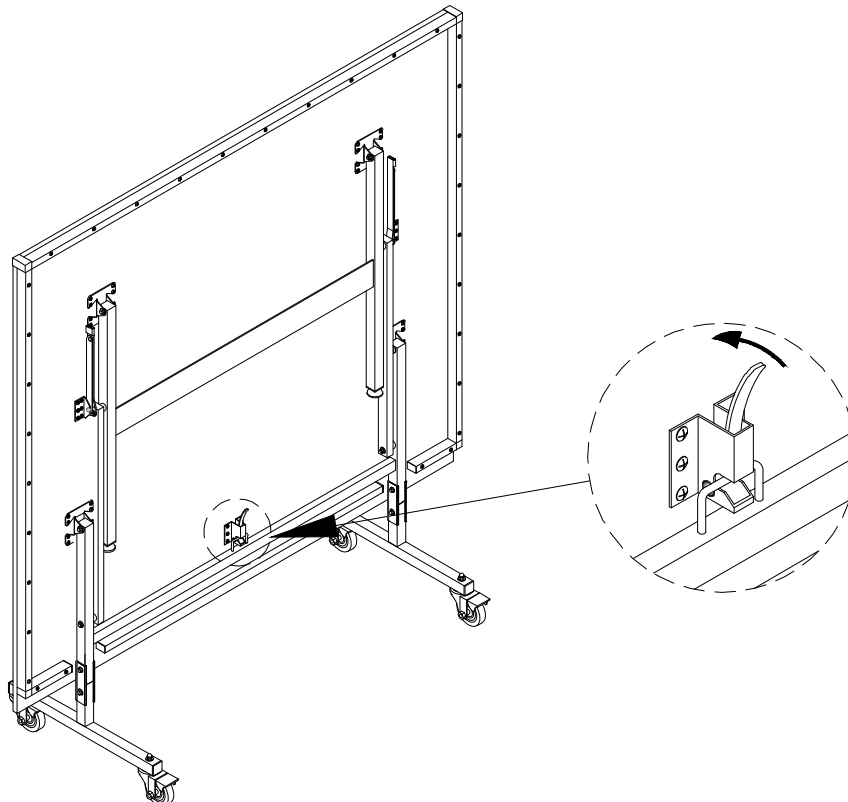

⚠ WARNING:
⚠ ATTENTION:

This table should be opened and closed under adult supervision. Non-compliance with proper opening and closing procedures could result in personal injury and/or damage to your table. Review your instructions book for proper opening and closing procedures. Always secure safety latch when table is in upright position! Do not place heavy objects on the table as this may cause damage or injury.

Ce tableau doit être ouvert et fermé sous surveillance d'un adulte. Non-respect de l'ouverture correcte et procédures de fermeture peut entraîner des blessures et / ou dommages à votre table personnelle. Passez en revue votre livre d'instruction pour l'ouverture correcte et procédures de clôture. Toujours sécuriser le loquet de sécurité lorsque la table est en position verticale! Ne pas placer d'objets lourds sur la table, car cela pourrait causer des dommages ou des blessures.

NOTICE ! AVERTISSEMENTS !

- 
No Children in Assembly Area
Gardez les enfants éloignés de la zone d'assemblage
- 
Keep away from pets
Gardez ce produit éloigné des animaux domestiques
- 
Do not use or keep product outdoors. For indoor use only. No wet/humid conditions.
N'utilisez pas et ne rangez pas ce produit à l'extérieur. Il est conçu pour un usage en intérieur seulement. Évitez les environnements mouillés et humides.
- 
Do not sit or stand on the table
Ne vous asseyez pas et ne montez pas sur la table
- 
Caution, risk of pinching hand
Prenez des précautions afin de ne pas vous pincer les doigts.
- 
Minimum of 2 People Recommended for assembly
Deux personnes au minimum sont requises pour l'assemblage



Indoor
use only

SAFETY



Attention: Any person handling or using this table must follow the instructions opposite and read this notice

The person in charge of assembling and using this table must ensure that the recommendations for use given in this notice are seen by all users. In communal use, it is strongly recommended that the instructions and diagrams are displayed

Only use this table after it has been fully assembled and after checking that the safety systems are working properly.

Users must report any defects and faults in the safety systems, and immediately replace faulty parts and not use the table until it has been fully repaired.



Assembly, positioning and storage must be carried out by an adult or under the direct supervision and responsibility of an adult. Do not leave children unattended around the table. By their very nature, children love playing and if they use the table tennis table for other purposes, they may put themselves in danger or unforeseeable situations. The manufacturer will not be liable for any injury caused through misuse of the table.

GAME

Manuals on how to play table tennis as a sport are available from bookshops



NON-COMPLIANCE WITH THE ABOVE INSTRUCTIONS FOR USE MAY RESULT IN DAMAGE TO THE TABLE OR INJURY AND EXCLUDES ANY LIABILITY OF THE MANUFACTURER. THE MANUFACTURER MAKE CONSTANT IMPROVEMENTS TO THE PRODUCT, RESERVES THE RIGHT TO MAKE TECHNICAL AND DIMENSIONAL MODIFICATIONS WITHOUT THESE INSTRUCTIONS BEING BINDING ON US.

USE & STORAGE

DO NOT store this table outdoors. Outdoor conditions will damage this table. Even with a cover, INDOOR tables will be damaged if used outside.

DO NOT use a wet cloth when cleaning the playing surface. Wipe any moisture off immediately.

DO NOT crash the edge of the table hard while playing or the table top may be damaged. Please fold the table when not in use and cover it.



DO NOT leave children unattended around the table.



DO NOT sit or stand on the table because of the risk of collapse.

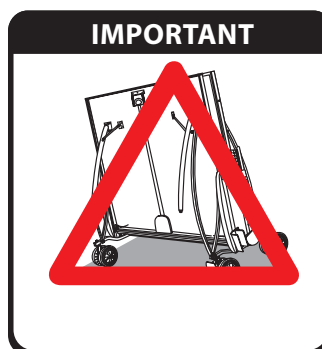

IMPORTANT
A moving table may tip. Be very careful when moving the table on a sloped surface



IMPORTANT
It is dangerous to leave the table in a closed position under windy conditions.

OPEN

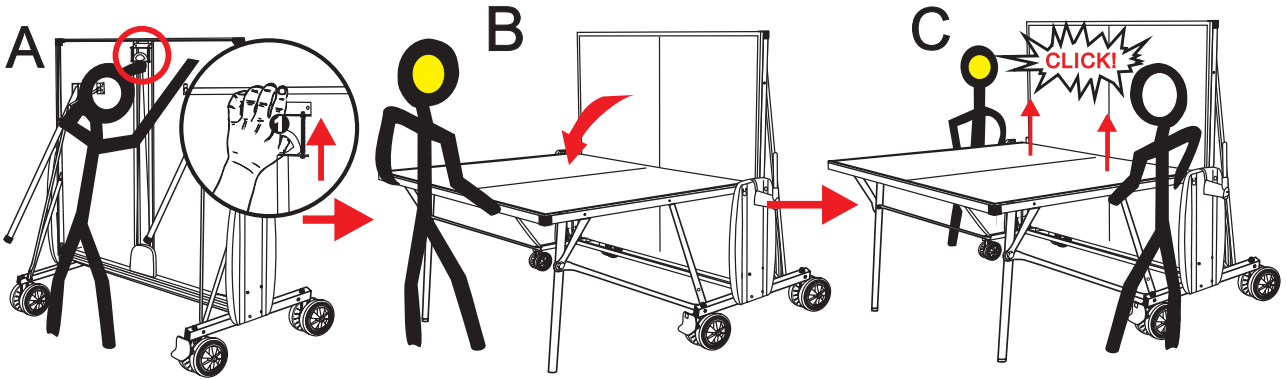

Lift the handle to release. Hold the handle in position while the table top is being lowered.

Lower the table top to the game position. Do not allow it to fall as this might damage your table or cause injury

Be certain the table is locked in place by lifting the table top from each side of the net.

CLOSE

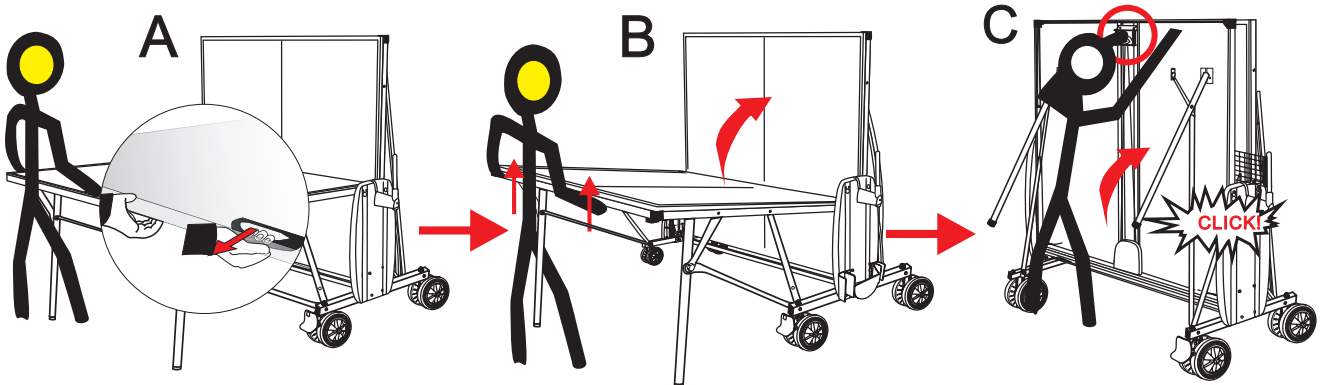

Pull back the handle under the table top to release. Hold the handle in position while the table top is being lifted.

Lift the table top up to its storage position.

For your safety, check that the table top is properly locked.

Warranty does not cover any damage that occurs as a result of incorrect usage.



Nur für
den
Innenbe-
reich

SICHERHEIT



Achtung! Jede Person, die mit diesem Tisch umgeht oder ihn benutzt, muss die nebenstehenden Anweisungen befolgen und diesen Hinweis lesen.

Die Person, die für den Aufbau und die Benutzung des Tisches verantwortlich ist, muss sicherstellen, dass die in dieser Anleitung enthaltenen Empfehlungen für alle Benutzer sichtbar sind. Bei gemeinschaftlicher Nutzung wird dringend empfohlen, die Anweisungen und Diagramme auszuhängen.

Benutzen Sie den Tisch erst, nachdem er vollständig zusammengebaut wurde und nachdem Sie sich vom einwandfreien Funktionieren der Sicherheitssysteme überzeugt haben.

Die Benutzer müssen alle Mängel und Fehler an den Sicherheitssystemen melden, defekte Teile sofort austauschen und den Tisch bis zur vollständigen Reparatur nicht benutzen.



Der Aufbau, die Aufstellung und die Lagerung müssen von einem Erwachsenen oder unter dessen direkter Aufsicht und Verantwortung durchgeführt werden. Lassen Sie Kinder nicht unbeaufsichtigt in der Nähe des Tisches. Es liegt in der Natur der Sache, dass Kinder gerne spielen, und wenn sie den Tischtennistisch für andere Zwecke verwenden, können sie sich selbst in Gefahr bringen oder in unvorhersehbare Situationen geraten. Der Hersteller haftet nicht für Verletzungen, die durch unsachgemäßen Gebrauch des Tisches entstehen.

SPIEL

Handbücher über Tischtennis als Sportart sind im Buchhandel erhältlich



DIE NICHTBEACHTUNG DER OBEN GENANNTEN GEBRAUCHSANWEISUNGEN KANN ZU SCHÄDEN AM TISCH ODER ZU VERLETZUNGEN FÜHREN UND SCHLIESST JEDLICHE HAFTUNG DES HERSTELLERS AUS. DER HERSTELLER VERBESSTERT DAS PRODUKT STÄNDIG UND BEHÄLT SICH DAS RECHT VOR, TECHNISCHE UND MASSLICHE ÄNDERUNGEN VORZUNEHMEN, OHNE DASS DIESE ANWEISUNGEN FÜR UNS VERBINDLICH SIND.

VERWENDUNG UND LAGERUNG

Lagern Sie diesen Tisch nicht im Freien. Die Außenbedingungen beschädigen diesen Tisch. Selbst mit einer Abdeckung werden INDOOR-Tische beschädigt, wenn sie im Freien verwendet werden.

Verwenden Sie zum Reinigen der Spielfläche kein nasses Tuch. Wischen Sie jegliche Feuchtigkeit sofort ab.

Stoßen Sie beim Spielen nicht hart an die Tischkante, da sonst die Tischplatte beschädigt werden kann. Bitte klappen Sie den Tisch zusammen, wenn Sie ihn nicht benutzen und decken Sie ihn ab.



NICHT Kinder bei Tisch unbeaufsichtigt lassen.



NICHT auf dem Tisch zu sitzen oder zu stehen, da die Gefahr eines Zusammenbruchs besteht.

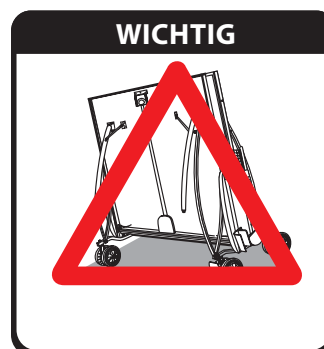

WICHTIG
Ein fahrender Tisch kann kippen. Seien Sie sehr vorsichtig, wenn Sie den Tisch auf einer schrägen Fläche bewegen.

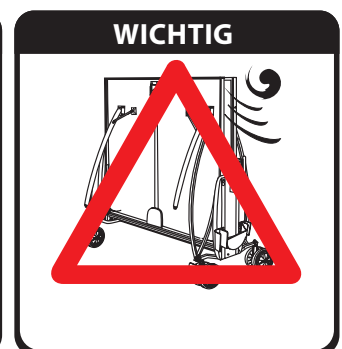

WICHTIG
Es ist gefährlich, den Tisch bei Wind in geschlossener Position stehen zu lassen.

ÖFFNEN SIE

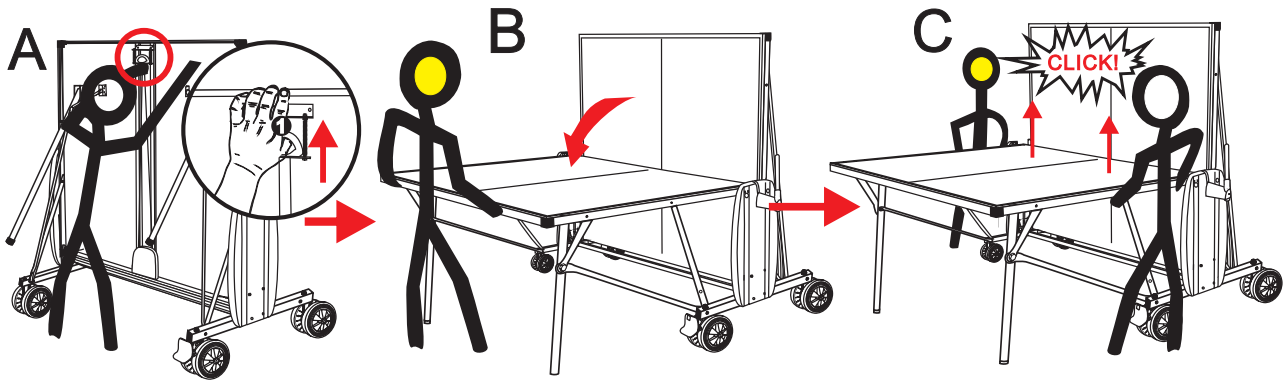

Heben Sie den Griff zum Lösen an. Halten Sie den Griff in Position, während die Tischplatte abgesenkt wird.

Senken Sie die Tischplatte in die Spielposition ab. Achten Sie darauf, dass sie nicht herunterfällt, da dies Ihren Tisch beschädigen oder Verletzungen verursachen könnte.

Vergewissern Sie sich, dass der Tisch eingerastet ist, indem Sie die Tischplatte auf beiden Seiten des Netzes anheben.

SCHLIESSEN SIE

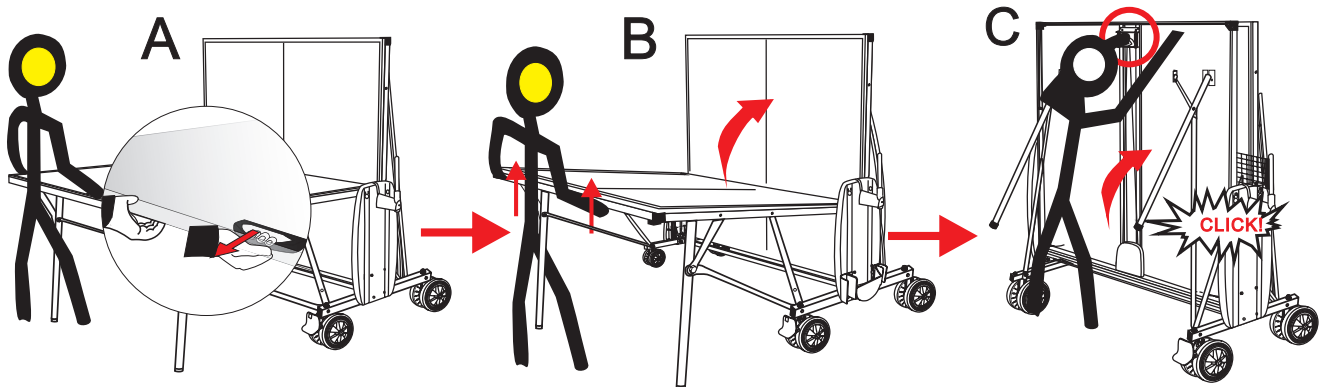

Ziehen Sie den Griff unter der Tischplatte zum Lösen zurück. Halten Sie den Griff in Position, während die Tischplatte angehoben wird.

Heben Sie die Tischplatte in ihre Ablageposition.

Vergewissern Sie sich zu Ihrer Sicherheit, dass die Tischplatte richtig verriegelt ist.

Die Garantie deckt keine Schäden ab, die durch unsachgemäßen Gebrauch entstanden sind.

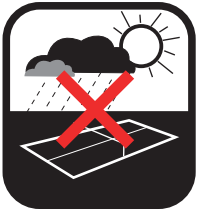

Alleen
voor
binnen

VEILIGHEID



Attentie: Iedereen die deze tafel hanteert of gebruikt, moet de instructies hiernaast opvolgen en deze gebruiksaanwijzing lezen.

De persoon die verantwoordelijk is voor de montage en het gebruik van deze tafel moet ervoor zorgen dat de aanbevelingen voor gebruik in deze gebruiksaanwijzing door alle gebruikers worden gezien. Bij gemeenschappelijk gebruik is het sterk aanbevolen de instructies en schema's op te hangen.

Gebruik deze tafel alleen nadat hij volledig is gemonteerd en nadat u hebt gecontroleerd of de veiligheidssystemen goed werken.

Gebruikers moeten alle defecten en storingen in de veiligheidssystemen melden en defecte onderdelen onmiddellijk vervangen en de tafel niet gebruiken totdat deze volledig is gerepareerd.



Montage, plaatsing en opslag moeten worden uitgevoerd door een volwassene of onder direct toezicht en verantwoordelijkheid van een volwassene. Laat kinderen niet zonder toezicht rond de tafel. Kinderen spelen van nature graag en als ze de tafeltennistafel voor andere doeleinden gebruiken, kunnen ze zichzelf in gevaar brengen of in onvoorziene situaties terechtkomen. De fabrikant is niet aansprakelijk voor letsel dat ontstaat door verkeerd gebruik van de tafel.

SPEL

Handleidingen over tafeltennis als sport zijn verkrijgbaar in de boekhandel.



HET NIET NALEVEN VAN DE BOVENSTAANDE GEBRUIKSINSTRUCTIES KAN LEIDEN TOT SCHADE AAN DE TAFEL OF LETSEL EN SLUIT ELKE AANSPRAKELIJKHEID VAN DE FABRIKANT UIT. DE FABRIKANT BRENGT VOORTDUREND VERBETERINGEN AAN HET PRODUCT AAN, BEHOUDT ZICH HET RECHT VOOR OM TECHNISCHE EN DIMENSIONALE WIJZIGINGEN AAN TE BRENGEN ZONDER DAT DEZE INSTRUCTIES BINDEND ZIJN VOOR ONS.

GEBRUIK EN OPSLAG

Bewaar deze tafel niet buitenshuis. Buitenomstandigheden beschadigen deze tafel. Zelfs met een hoes raken binnentafels beschadigd als ze buiten worden gebruikt.

Gebruik geen natte doek om het speeloppervlak schoon te maken. Veeg vocht onmiddellijk weg.

Stoot niet hard tegen de rand van de tafel tijdens het spelen, anders kan het tafelblad beschadigd raken. Klap de tafel op als je hem niet gebruikt en dek hem af.



Laat kinderen niet zonder toezicht rond de tafel.



Ga niet op de tafel zitten of staan vanwege het risico op instorten.



Een bewegende tafel kan kantelen. Wees heel voorzichtig als je de tafel op een hellend oppervlak verplaatst.



Het is gevaarlijk om de tafel gesloten te laten bij wind.

OPEN

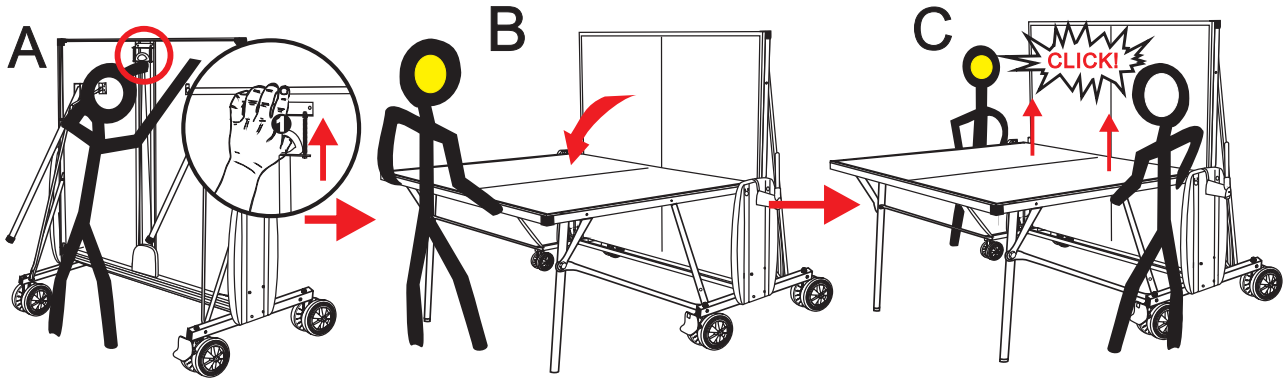

Til de hendel op om los te maken. Houd de hendel in positie terwijl het tafelblad omlaag wordt gebracht.

Laat het tafelblad zakken tot de spelpositie. Laat het niet vallen, want dit kan de tafel beschadigen of letsel veroorzaken.

Zorg ervoor dat de tafel vastzit door het tafelblad aan elke kant van het net op te tillen.

SLUIT

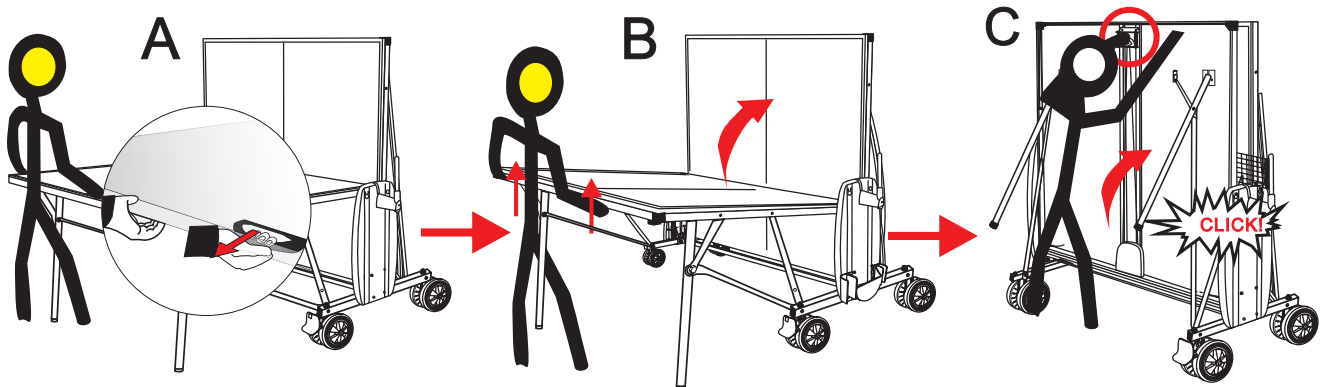

Trek de hendel onder het tafelblad naar achteren om los te maken. Houd de hendel op zijn plaats terwijl het tafelblad wordt opgetild.

Til het tafelblad omhoog naar de opbergpositie.

Controleer voor uw eigen veiligheid of het tafelblad goed vergrendeld is.

De garantie dekt geen schade die ontstaat als gevolg van onjuist gebruik.



Intérieur

SÉCURITÉ



Attention : Toute personne manipulant ou utilisant cette table doit suivre les instructions ci-contre et lire cette notice

La personne chargée du montage et de l'utilisation de cette table doit s'assurer que les recommandations d'utilisation données dans cette notice sont vues par tous les utilisateurs. En cas d'utilisation en collectivité, il est fortement recommandé d'afficher les instructions et les schémas.

N'utilisez cette table qu'après l'avoir entièrement montée et après avoir vérifié le bon fonctionnement des systèmes de sécurité.

Les utilisateurs doivent signaler tout défaut et toute défaillance des systèmes de sécurité, remplacer immédiatement les pièces défectueuses et ne pas utiliser la table tant qu'elle n'a pas été entièrement réparée.



Le montage, la mise en place et le rangement doivent être effectués par un adulte ou sous la surveillance directe et la responsabilité d'un adulte. Ne laissez pas les enfants sans surveillance autour de la table. Par nature, les enfants aiment jouer et s'ils utilisent la table de tennis de table à d'autres fins, ils peuvent se mettre en danger ou dans des situations imprévisibles. Le fabricant n'est pas responsable des blessures causées par une mauvaise utilisation de la table.

JEU

Des manuels sur la pratique du tennis de table en tant que sport sont disponibles dans les librairies.



LE NON-RESPECT DES INSTRUCTIONS D'UTILISATION CI-DESSUS PEUT ENTRAÎNER DES DOMMAGES À LA TABLE OU DES BLESSURES ET EXCLUT TOUTE RESPONSABILITÉ DU FABRICANT. LE FABRICANT APORTE DES AMÉLIORATIONS CONSTANTES AU PRODUIT, SE RÉSERVE LE DROIT D'APPORTER DES MODIFICATIONS TECHNIQUES ET DIMENSIONNELLES SANS QUE CES INSTRUCTIONS SOIENT CONTRAIGNANTES POUR NOUS.

UTILISATION ET STOCKAGE

Ne rangez pas cette table à l'extérieur. Les conditions extérieures endommageront cette table. Même avec une housse, les tables INDOOR seront endommagées si elles sont utilisées à l'extérieur.

N'utilisez pas de chiffon mouillé pour nettoyer la surface de jeu. Essuyez immédiatement toute trace d'humidité.

Ne heurtez pas violemment le bord de la table lorsque vous jouez, car vous risquez d'endommager le plateau de la table. Veuillez plier la table lorsqu'elle n'est pas utilisée et la couvrir.



Ne laissez pas les enfants sans surveillance autour de la table.



Ne pas s'asseoir ou se tenir debout sur la table en raison du risque d'effondrement.

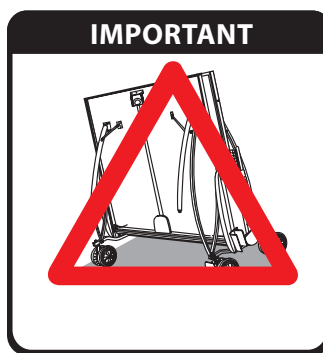

IMPORTANT
Une table en mouvement peut basculer. Soyez très prudent lorsque vous déplacez la table sur une surface inclinée.



IMPORTANT
Il est dangereux de laisser la table en position fermée en cas de vent.

OUVRIR

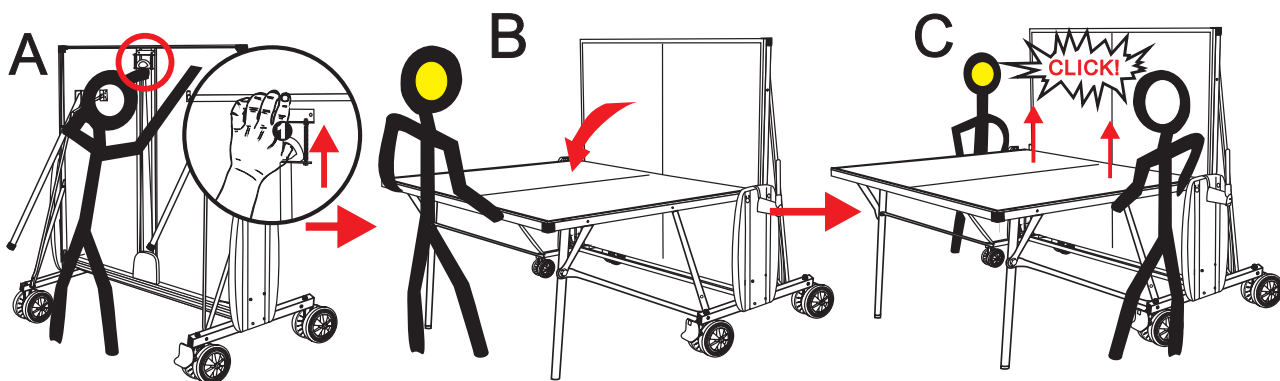

Soulever la poignée pour la débloquer. Maintenir la poignée en position pendant l'abaissement du plateau.

Abaissez le plateau de la table en position de jeu. Ne le laissez pas tomber, car cela pourrait endommager votre table ou provoquer des blessures.

Assurez-vous que la table est bien verrouillée en soulevant le plateau de chaque côté du filet.

FERMER

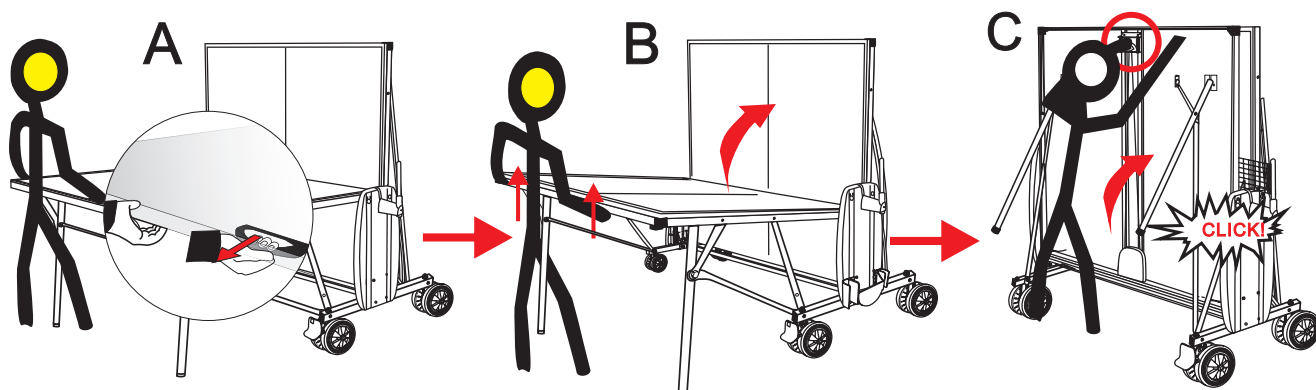

Tirez vers l'arrière la poignée située sous le plateau de la table pour la dégager. Maintenez la poignée en position pendant que le plateau est soulevé.

Soulever le plateau de la table pour le mettre en position de rangement.

Pour votre sécurité, vérifiez que le plateau est correctement verrouillé.

La garantie ne couvre pas les dommages résultant d'une utilisation incorrecte.



Interior

SEGURIDAD



Atención: Toda persona que manipule o utilice esta mesa debe seguir las instrucciones que figuran al lado y leer este aviso.

La persona encargada de montar y utilizar esta mesa debe asegurarse de que todos los usuarios vean las recomendaciones de uso que figuran en este aviso. En caso de uso colectivo, se recomienda encarecidamente que las instrucciones y los diagramas estén a la vista.

Utilice esta mesa sólo después de haberla montado completamente y de haber comprobado el buen funcionamiento de los sistemas de seguridad.

Los usuarios deben informar de cualquier defecto o avería en los sistemas de seguridad, sustituir inmediatamente las piezas defectuosas y no utilizar la mesa hasta que esté totalmente reparada.



El montaje, la colocación y el almacenamiento deben ser realizados por un adulto o bajo la supervisión directa y la responsabilidad de un adulto. No deje a los niños solos alrededor de la mesa. Por su propia naturaleza, a los niños les encanta jugar y si utilizan la mesa de ping-pong para otros fines, pueden ponerse en peligro o en situaciones imprevisibles. El fabricante no se responsabiliza de los daños causados por el mal uso de la mesa.

JUEGO

En las librerías encontrará manuales sobre el tenis de mesa como deporte.



EL INCUMPLIMIENTO DE ESTAS INSTRUCCIONES DE USO PUEDE PROVOCAR DAÑOS EN LA MESA O LESIONES Y EXCLUYE CUALQUIER RESPONSABILIDAD DEL FABRICANTE. EL FABRICANTE REALIZA CONSTANTES MEJORAS EN EL PRODUCTO, SE RESERVA EL DERECHO DE REALIZAR MODIFICACIONES TÉCNICAS Y DIMENSIONALES SIN QUE ESTAS INSTRUCCIONES SEAN VINCULANTES PARA NOSOTROS.

USO Y ALMACENAMIENTO

No guarde esta mesa al aire libre. Las condiciones exteriores dañarán esta mesa. Incluso con una cubierta, las mesas INDOOR se dañarán si se utilizan al aire libre.

No utilice un paño húmedo para limpiar la superficie de juego. Limpie cualquier humedad inmediatamente.

No golpee el borde de la mesa con fuerza mientras juega o el tablero podría dañarse. Pliegue la mesa cuando no la utilice y cúbrala.



No deje a los niños solos alrededor de la mesa.



No se siente ni se ponga de pie sobre la mesa por el riesgo de desplome.

IMPORTANTE



Una mesa en movimiento puede volcar. Tenga mucho cuidado al mover la mesa sobre una superficie inclinada.

IMPORTANTE



Es peligroso dejar la mesa cerrada en condiciones de viento.

ABRIR

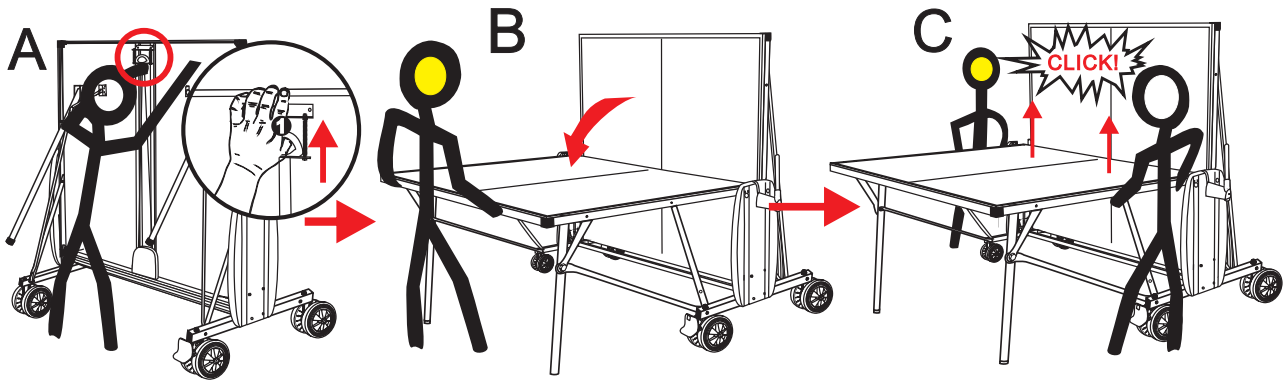

Levante el asa para soltarla. Mantenga el asa en su posición mientras se baja el tablero de la mesa.

Baje el tablero de la mesa hasta la posición de juego. No deje que se caiga, ya que podría dañar la mesa o causar lesiones.

Asegúrese de que la mesa está bloqueada en su sitio levantando el tablero de cada lado de la red.

CERRAR

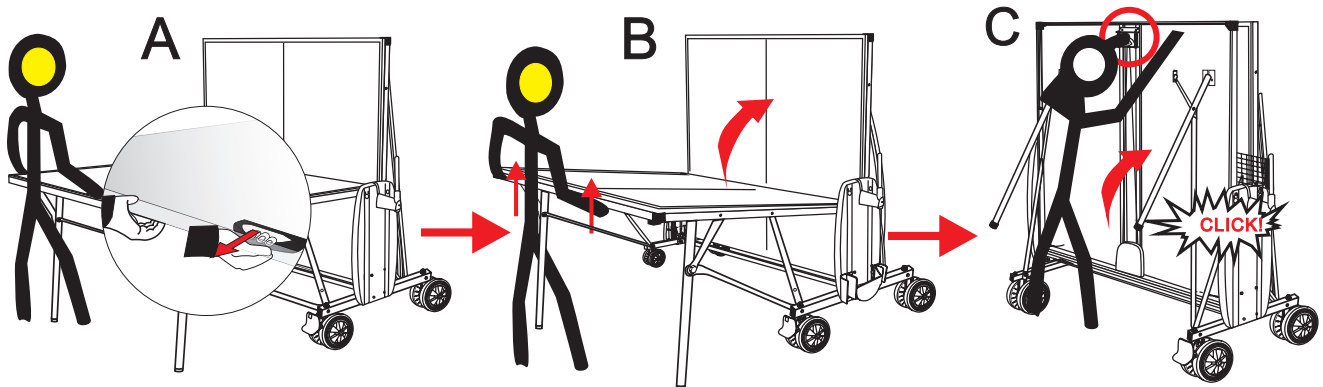

Tire hacia atrás del asa situada debajo del tablero para soltarlo. Mantenga el asa en su posición mientras se levanta el tablero de la mesa.

Levante el tablero de la mesa hasta su posición de almacenamiento.

Por su seguridad, compruebe que el tablero de la mesa está correctamente bloqueado.

La garantía no cubre los daños que se produzcan como consecuencia de un uso incorrecto.



Interno

SICUREZZA



Attenzione: Chiunque manipoli o utilizzi questo tavolo deve attenersi alle istruzioni riportate a fianco e leggere il presente avviso.

La persona incaricata del montaggio e dell'uso di questo tavolo deve assicurarsi che le raccomandazioni d'uso riportate in questa nota siano visibili a tutti gli utenti. In caso di utilizzo in comune, si raccomanda vivamente di esporre le istruzioni e i diagrammi.

Utilizzare il tavolo solo dopo averlo montato completamente e dopo aver verificato il corretto funzionamento dei sistemi di sicurezza.

Gli utenti devono segnalare eventuali difetti e guasti dei sistemi di sicurezza e sostituire immediatamente le parti difettose e non utilizzare il tavolo finché non è stato completamente riparato.



Il montaggio, il posizionamento e lo stoccaggio devono essere eseguiti da un adulto o sotto la diretta supervisione e responsabilità di un adulto. Non lasciare i bambini incustoditi intorno al tavolo. Per loro natura, i bambini amano giocare e se utilizzano il tavolo da ping pong per altri scopi, possono mettersi in pericolo o in situazioni imprevedibili. Il produttore non è responsabile di eventuali lesioni causate da un uso improprio del tavolo.

GIOCO

I manuali su come praticare il tennis da tavolo come sport sono disponibili in libreria.



L'INOSSERVANZA DELLE SUDETTE ISTRUZIONI D'USO PUÒ CAUSARE DANNI AL TAVOLO O LESIONI ED ESCLUDE QUALSIASI RESPONSABILITÀ DEL PRODUTTORE. IL PRODUTTORE APPORTA COSTANTI MIGLIORAMENTI AL PRODOTTO, SI RISERVA IL DIRITTO DI APPORTARE MODIFICHE TECNICHE E DIMENSIONALI SENZA CHE QUESTE ISTRUZIONI SIANO VINCOLANTI PER NOI.

USO E CONSERVAZIONE

Non conservare questo tavolo all'aperto. Le condizioni esterne danneggiano il tavolo. Anche con una copertura, i tavoli INDOOR si danneggiano se utilizzati all'esterno.

Non utilizzare un panno bagnato per pulire la superficie di gioco. Eliminare immediatamente l'umidità.

Non urtare con forza il bordo del tavolo mentre si gioca, altrimenti il piano del tavolo potrebbe danneggiarsi. Si prega di ripiegare il tavolo quando non viene utilizzato e di coprirlo.



Non lasciate i bambini incustoditi intorno al tavolo.



Non sedersi o stare in piedi sul tavolo a causa del rischio di collasso.

IMPORTANTE

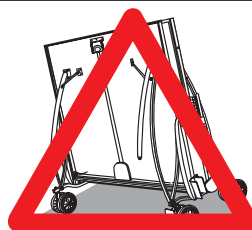

Un tavolo in movimento può ribaltarsi. Prestare molta attenzione quando si sposta il tavolo su una superficie inclinata.

IMPORTANTE

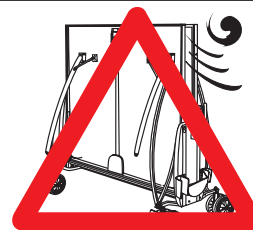

È pericoloso lasciare il tavolo in posizione chiusa in condizioni di vento.

APERTO

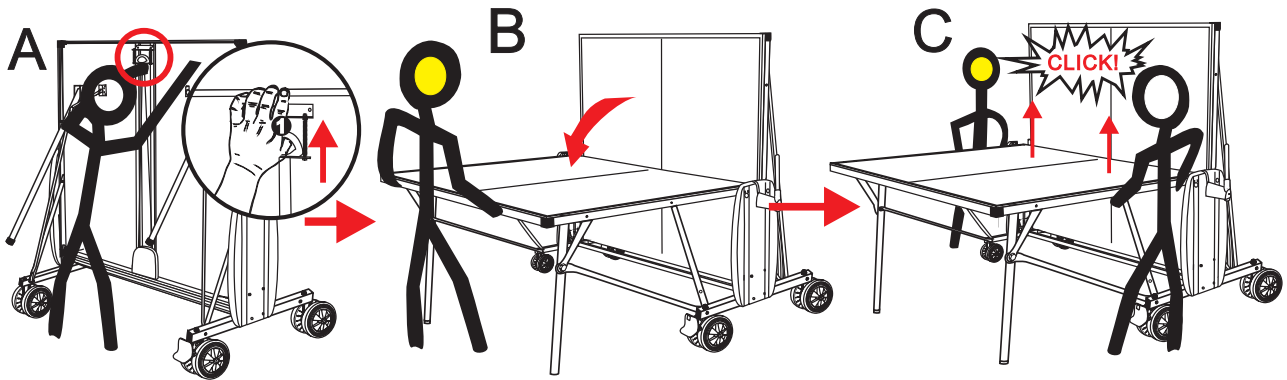

Sollevare la maniglia per rilasciarla. Mantenere la maniglia in posizione durante l'abbassamento del piano del tavolo.

Abbassare il piano del tavolo in posizione di gioco. Non lasciarlo cadere per non danneggiare il tavolo o provocare lesioni.

Assicurarsi che il tavolo sia bloccato in posizione sollevando il piano del tavolo da ciascun lato della rete.

CHIUDERE

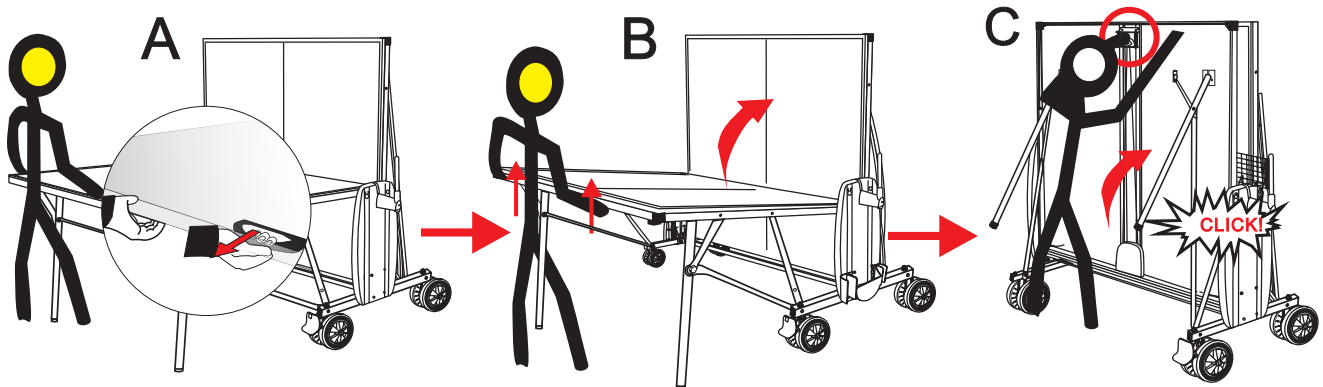

Tirare indietro la maniglia sotto il piano del tavolo per rilasciarla. Tenere la maniglia in posizione mentre si solleva il piano del tavolo.

Sollevare il piano del tavolo fino alla posizione di stoccaggio.

Per la vostra sicurezza, verificate che il piano del tavolo sia correttamente bloccato.

La garanzia non copre i danni causati da un uso improprio.



Tylko do
użytku w
pomieszczeniach

BEZPIECZEŃSTWO



Uwaga: Każda osoba obsługująca lub używająca tego stołu musi postępować zgodnie z instrukcjami obok i zapoznać się z niniejszym komunikatem.

Osoba odpowiedzialna za montaż i użytkowanie tego stołu musi upewnić się, że zalecenia dotyczące użytkowania podane w niniejszym komunikacie są znane wszystkim użytkownikom. W przypadku użytku publicznego zdecydowanie zaleca się wywieszenie instrukcji i schematów.

Używaj tego stołu tylko po jego całkowitym zmontowaniu i sprawdzeniu, czy systemy bezpieczeństwa działają prawidłowo.

Użytkownicy muszą zgłaszać wszelkie usterki i wady systemów bezpieczeństwa oraz natychmiast wymieniać wadliwe części i nie używać stołu, dopóki nie zostanie on w pełni naprawiony.



Montaż, ustawianie i przechowywanie muszą być przeprowadzane przez osobę dorosłą lub pod bezpośrednim nadzorem i na odpowiedzialność osoby dorosłej. Nie pozostawiaj dzieci bez opieki w pobliżu stołu. Z samej swojej natury dzieci uwielbiają się bawić, a jeśli użyją stołu do tenisa stołowego do innych celów, mogą narazić się na niebezpieczeństwo lub nieprzewidziane sytuacje. Producent nie ponosi odpowiedzialności za jakiegokolwiek obrażenia spowodowane niewłaściwym użytkowaniem stołu.

GRA

Podręczniki dotyczące gry w tenisa stołowego jako sportu są dostępne w księgarniach.



NIEPRZESTRZEGANIE POWYŻSZYCH INSTRUKCJI UŻYTKOWANIA MOŻE SPOWODOWAĆ USZKODZENIE STOŁU LUB OBRAŻENIA I WYKLUCZA JAKĄKOLWIEK ODPOWIEDZIALNOŚĆ PRODUCENTA. PRODUCENT STAŁE UDOSKONALA PRODUKT, ZASTRZEGA SOBIE PRAWO DO DOKONYWANIA ZMIAN TECHNICZNYCH I WYMIAROWYCH BEZ WIAŻĄCEGO CHARAKTERU NINIEJSZYCH INSTRUKCJI.

UŻYTKOWANIE & PRZECHOWYWANIE

NIE przechowuj tego stołu na zewnątrz. Warunki zewnętrzne uszkodzą ten stół. Nawet pod przykryciem stoły WEWNĘTRZNE ulegną uszkodzeniu, jeśli będą używane na zewnątrz.

NIE używaj mokrej szmatki do czyszczenia powierzchni gry. Natychmiast zetrzyj wszelką wilgoć.

NIE uderzaj mocno w krawędź stołu podczas gry, w przeciwnym razie blat może ulec uszkodzeniu. Złóż stół, gdy nie jest używany, i przykryj go.



NIE pozostawiaj dzieci bez opieki w pobliżu stołu.



NIE siadaj ani nie stawaj na stole ze względu na ryzyko zawalenia się.

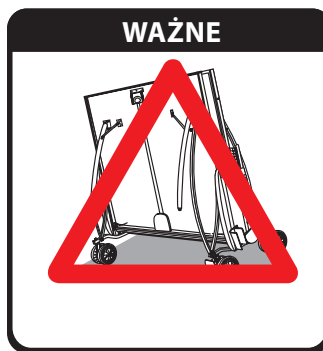

WAŻNE
Ruchomy stół może się przewrócić. Bądź bardzo ostrożny podczas przesuwania stołu na pochyłej powierzchni.



WAŻNE
Pozostawianie stołu w pozycji złożonej przy wietrznej pogodzie jest niebezpieczne.

OTWIERANIE

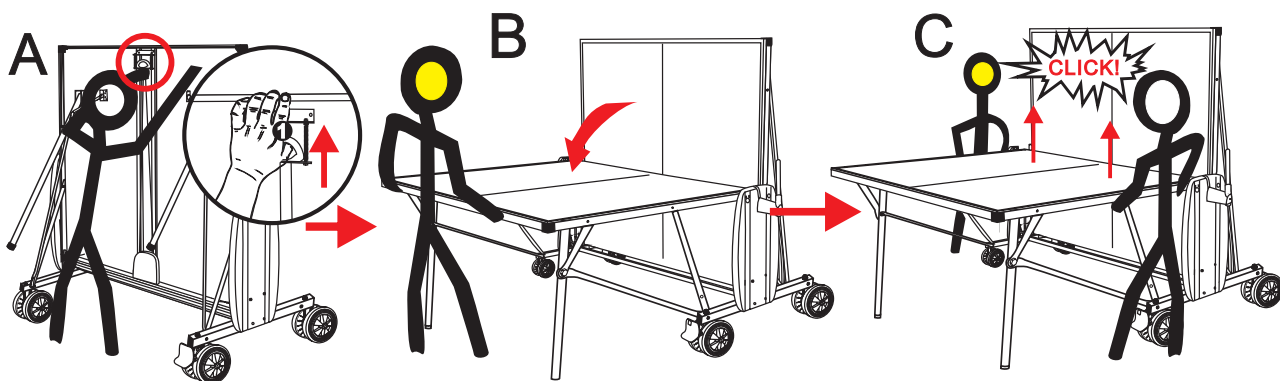

Podnieś uchwyt, aby zwolnić. Przytrzymaj uchwyt w tej pozycji podczas opuszczania blatu.

Opuść blat do pozycji gry. Nie pozwól mu spaść, ponieważ może to uszkodzić stół lub spowodować obrażenia.

Upewnij się, że stół jest zablokowany na swoim miejscu, podnosząc blat z każdej strony siatki.

ZAMYKANIE

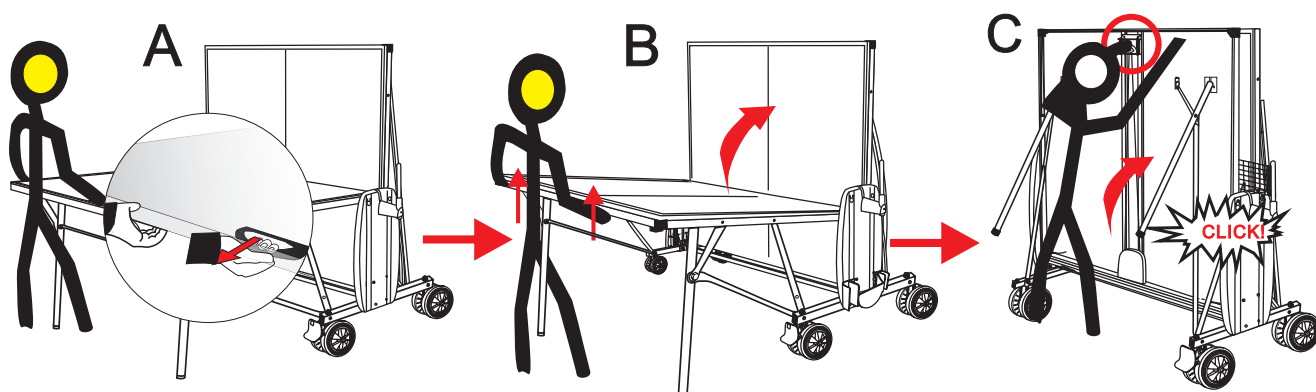

Pociągnij do tyłu uchwyt pod blatem, aby zwolnić. Przytrzymaj uchwyt w tej pozycji podczas podnoszenia blatu.

Podnieś blat do pozycji przechowywania.

Dla własnego bezpieczeństwa sprawdź, czy blat jest prawidłowo zablokowany.

Gwarancja nie obejmuje żadnych uszkodzeń powstałych w wyniku nieprawidłowego użytkowania.



Pouze pro
vnitřní
použití

BEZPEČNOST



Upozornění: Každá osoba, která manipuluje s tímto stolem nebo jej používá, musí dodržovat protější pokyny a přečíst si toto upozornění.

Osoba odpovědná za montáž a používání tohoto stolu musí zajistit, aby se všichni uživatelé seznámili s doporučeními pro použití uvedenými v tomto upozornění. Při společném používání se důrazně doporučuje vyvěsit pokyny a schémata.

Tento stůl používejte až po jeho úplném sestavení a po kontrole správné funkce bezpečnostních systémů.

Uživatelé musí nahlásit jakékoli závady a chyby v bezpečnostních systémech, okamžitě vyměnit vadné díly a stůl nepoužívat, dokud nebude plně opraven.



Montáž, umístění a skladování musí provádět dospělá osoba nebo musí probíhat pod přímým dohledem a na odpovědnost dospělé osoby. Nenechávejte děti v okolí stolu bez dozoru. Děti si ze své podstaty rády hrají, a pokud stůl na stolní tenis použijí k jiným účelům, mohou se vystavit nebezpečí nebo nepředvídatelným situacím. Výrobce nenes odpovědnost za jakákoli zranění způsobená nesprávným použitím stolu.

HRA

Příručky o tom, jak hrát stolní tenis jako sport, jsou k dispozici v knihkupectvích.



NEDODRŽENÍ VÝŠE UVEDENÝCH POKYNŮ PRO POUŽITÍ MŮŽE VÉST K POŠKOZENÍ STOLU NEBO ZRANĚNÍ A VYLUČUJE JAKOUKOLI ODPOVĚDNOST VÝROBCE. VÝROBCE NEUSTÁLE VYLEPŠUJE VÝROBEK, VYHRAZUJE SI PRÁVO PROVÁDĚT TECHNICKÉ A ROZMĚROVÉ ZMĚNY, ANIŽ BY PRO NÁS BYLY TYTO POKYNY ZÁVAZNÉ.

POUŽITÍ A SKLADOVÁNÍ

NEKLADEJTE tento stůl venku. Venkovní podmínky tento stůl poškodí. I se zakrytím se VNITŘNÍ stoly při venkovním použití poškodí.

NEPOUŽÍVEJTE k čištění hrací plochy mokré hadříky. Jakoukoli vlhkost okamžitě otřete.

NENARÁŽEJTE během hry silně do hrany stolu, jinak by se mohla poškodit deska stolu. Pokud stůl nepoužíváte, složte jej a zakryjte.



NENECHÁVEJTE děti v okolí stolu bez dozoru.



NESEDEJTE ani nestoupejte na stůl z důvodu rizika zranění.

DŮLEŽITÉ

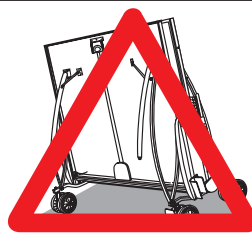

Pohybující se stůl se může převrátit. Při přemísťování stolu na šikmém povrchu buďte velmi opatrní.

DŮLEŽITÉ

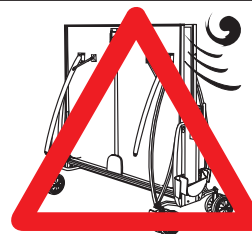

Je nebezpečné nechávat stůl v zavřeném poloze za větrného počasí.

OTEVŘENÍ

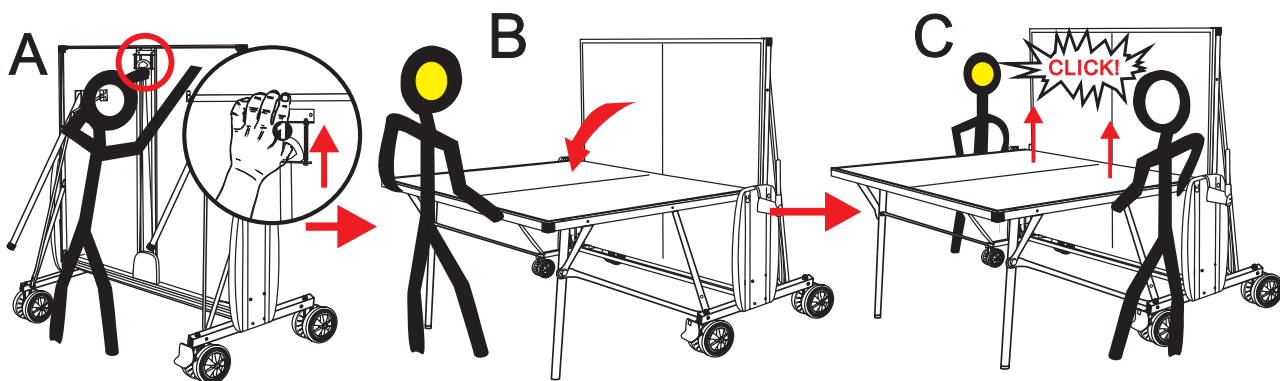

Zvednutím rukojeti odjistíte. Při spuštění desky stolu držte rukojeť v dané poloze.

Spusťte desku stolu do herní polohy. Nedovolte, aby spadla, protože by to mohlo poškodit váš stůl nebo způsobit zranění.

Ujistěte se, že je stůl zajištěn na svém místě zvednutím desky stolu z každé strany sítě.

ZAVŘENÍ

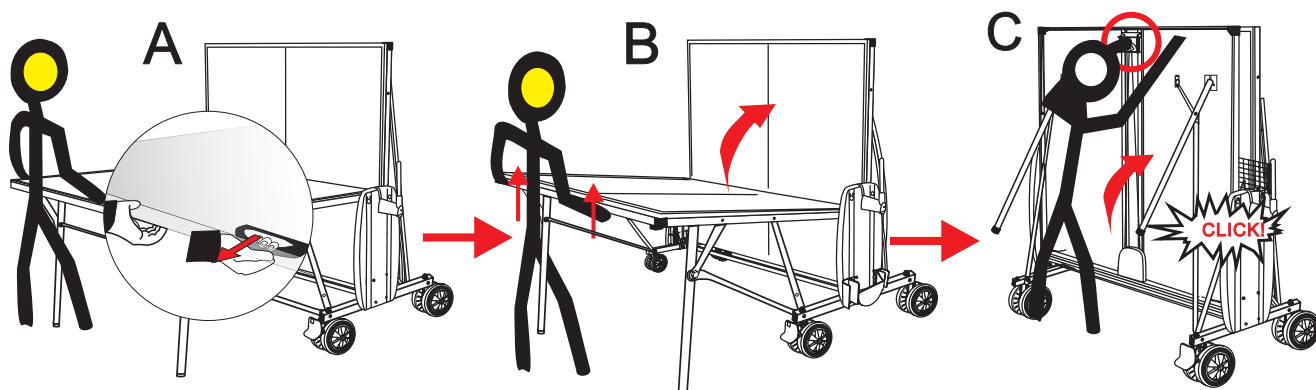

Zatáhněte za rukojeť pod deskou stolu směrem dozadu pro odjištění. Při zvedání desky stolu držte rukojeť v dané poloze.

Zvedněte desku stolu do skladovací polohy.

Pro vaši bezpečnost zkontrolujte, zda je deska stolu správně zajištěna.

Záruka se nevztahuje na žádná poškození, ke kterým dojde v důsledku nesprávného použití.



Len na použitie v interiéri

BEZPEČNOSŤ



Upozornenie: Každá osoba, ktorá manipuluje s týmto stolom alebo ho používa, musí dodržiavať protihľadé pokyny a prečítať si toto upozornenie.

Osoba zodpovedná za montáž a používanie tohto stola musí zabezpečiť, aby sa so všetkými odporúčaniami na použitie uvedenými v tomto upozornení oboznámili všetci používatelia. Pri spoločnom používaní sa dôrazne odporúča vyvesiť pokyny a schémy.

Tento stôl používajte až po jeho úplnom zostavení a po kontrole správneho fungovania bezpečnostných systémov.

Používatelia musia nahlásiť akékoľvek chyby a poruchy v bezpečnostných systémoch, okamžite vymeniť chybné diely a stôl nepoužívať, kým nebude úplne opravený.



Montáž, umiestnenie a skladovanie musí vykonávať dospelá osoba alebo musí prebiehať pod priamym dohľadom a na zodpovednosť dospelého človeka. Nenechávajte deti v okolí stola bez dozoru. Deti sa zo svojej podstaty radi hrajú, a ak stôl na stolný tenis použijú na iné účely, môžu sa vystaviť nebezpečenstvu alebo nepredvídateľným situáciám. Výrobca nenesie zodpovednosť za akékoľvek zranenia spôsobené nesprávnym použitím stola.

HRA

Príručky o tom, ako hrať stolný tenis ako šport, sú k dispozícii v kníhkupectvách.



NEDODRŽANIE VYŠŠIE UVEDENÝCH POKYNOV NA POUŽITIE MÔŽE VIESŤ K POŠKODENIU STOLA ALEBO ZRANENIU A VYLUČUJE AKÚKOĽVEK ZODPOVEDNOSŤ VÝROBCU. VÝROBCA NEUSTÁLE VYLEPŠUJE VÝROBOK, VYHRADZUJE SI PRÁVO VYKONÁVAŤ TECHNICKÉ A ROZMEROVÉ ZMENY BEZ TOHO, ABY PRE NÁS BOLI TIETO POKYNY ZÁVÄZNÉ.

POUŽITIE A SKLADOVANIE

NESKLADUJTE tento stôl vonku. Vonkajšie podmienky tento stôl poškodia. Aj so zakrytím sa VNÚTORNÉ stoly pri vonkajšom použití poškodia.

NEPOUŽÍVAJTE na čistenie hracej plochy mokrú handričku. Akúkoľvek vlhkosť okamžite utrite.

NENARÁŽAJTE počas hry silno do hrany stola, inak by sa mohla poškodiť doska stola. Ak stôl nepoužívate, zložte ho a zakryte



NENECHÁVAJTE deti v okolí stola bez dozoru.



NESADAJTE si ani nestavajte sa na stôl z dôvodu rizika zrútenia.

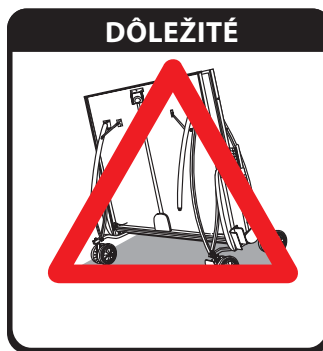

DÔLEŽITÉ
Pohybujúci sa stôl sa môže prevrátiť. Pri premiestňovaní stola na šikmom povrchu buďte veľmi opatrní.



DÔLEŽITÉ
Je nebezpečné nechávať stôl v zatvorenej polohe za veterného počasia.

OTVORENIE

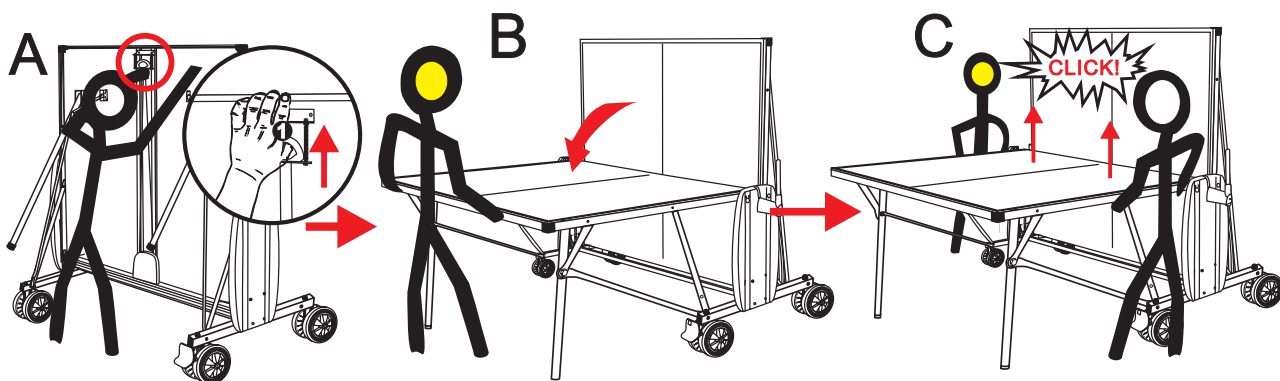

Zdvihnutím rukoväte odistíte. Pri spúšťaní dosky stola držte rukoväť v danej polohe.

Spustíte dosku stola do hornej polohy. Nedovoľte, aby spadla, pretože by to mohlo poškodiť váš stôl alebo spôsobiť zranenie.

Uistite sa, že je stôl zaistený na svojom mieste zdvihnutím dosky stola z každej strany siete.

ZATVORENIE

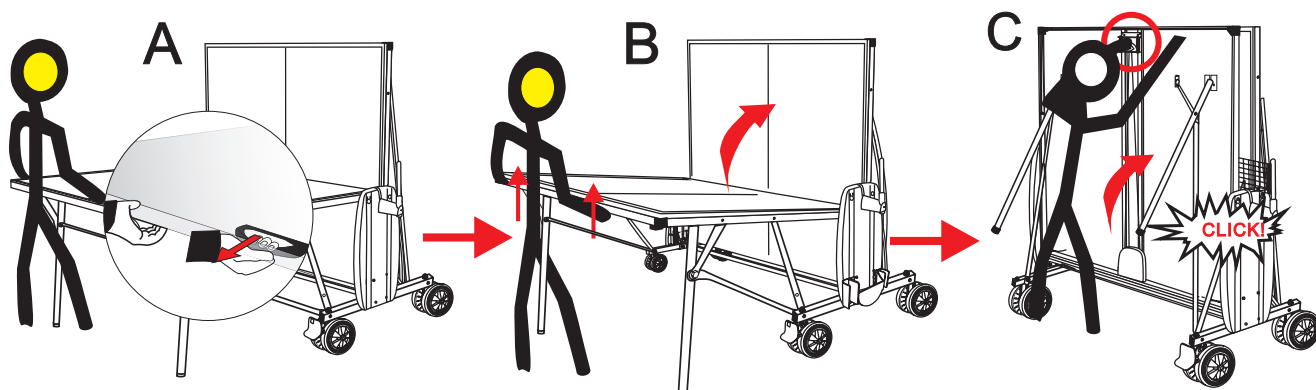

Zatiahnite za rukoväť pod doskou stola smerom dozadu na odistenie. Pri zdvíhaní dosky stola držte rukoväť v danej polohe.

Zdvihnute dosku stola do skladovacej polohy.

Pre vašu bezpečnosť skontrolujte, či je doska stola správne zaistená.

Záruka sa nevzťahuje na žiadne poškodenia, ku ktorým dôjde v dôsledku nesprávneho použitia.



Csak beltéri
használatra

BIZTONSÁG



Figyelem: Bárkinek, aki ezt az asztalt kezeli vagy használja, követnie kell a szemközti utasításokat, és el kell olvasnia ezt a tájékoztatót.

Az asztal összeszereléséért és használatáért felelős személynek biztosítani kell, hogy a jelen tájékoztatóban megadott használati javaslatokat minden felhasználó megismerje. Közösségi használat esetén kifejezetten javasolt az utasítások és ábrák kifüggesztése.

Csak akkor használja ezt az asztalt, ha az teljesen össze van szerelve, és miután ellenőrizte, hogy a biztonsági rendszerek megfelelően működnek-e.

A felhasználóknak jelenteniük kell a biztonsági rendszerek minden hibáját és meghibásodását, azonnal ki kell cserélniük a hibás alkatrészeket, és nem szabad használniuk az asztalt, amíg azt teljesen meg nem javították.



Az összeszerelést, az elhelyezést és a tárolást felnőttnek kell végeznie, vagy felnőtt közvetlen felügyelete és felelőssége mellett kell történnie. Ne hagyjon gyermekeket felügyelet nélkül az asztal körül. A gyermekek természetüknél fogva szeretnek játszani, és ha az asztalitenisz asztalt más célokra használják, veszélybe vagy előre nem látható helyzetekbe sodorhatják magukat. A gyártó nem vállal felelősséget az asztal helytelen használatából eredő sérülésekért.

JÁTÉK

Az asztalitenisz mint sportág játzsásáról szóló kézikönyvek kaphatók a könyvesboltokban.



A FENTI HASZNÁLATI UTASÍTÁSOK BE NEM TARTÁSA AZ ASZTAL KÁROSODÁSÁT VAGY SÉRÜLÉST EREDMÉNYEZHET, ÉS KIZÁRJA A GYÁRTÓ MINDENMŰ FELELŐSSÉGÉT. A GYÁRTÓ FOLYAMATOSAN FEJLESZTI A TERMÉKET, FENNTARTJA A JOGOT A MŰSZAKI ÉS MÉRETBELI MÓDOSÍTÁSOKRA ANÉLKÜL, HOGY EZEK AZ UTASÍTÁSOK KÖTELEZŐ ÉRVÉNYŰEK LENNÉNEK RÁNK NÉZVE.

HASZNÁLAT ÉS TÁROLÁS

NE tárolja ezt az asztalt a szabadban. A kültéri körülmények károsítják ezt az asztalt. A BELTÉRI asztalok még letakarva is károsodnak, ha a szabadban használják őket.

NE használjon nedves rongyot a játékfelület tisztításakor. Azonnal töröljön le minden nedvességet.

NE ütközzön neki erősen az asztal szélének játék közben, különben az asztallap megsérülhet. Kérjük, hajtsa össze az asztalt, amikor nem használja, és takarja le.



NE hagyjon gyermekeket felügyelet nélkül az asztal körül.



NE üljön vagy álljon az asztalra az összeomlás veszélye miatt.

FONTOS



A mozgó asztal felborulhat. Legyen nagyon óvatos, amikor az asztalt lejtős felületen mozgatja.

FONTOS

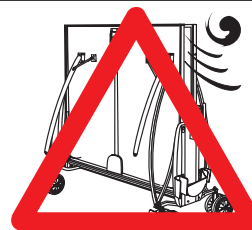

Veszélyes az asztalt csukott helyzetben hagyni szeles időben.

NYITÁS

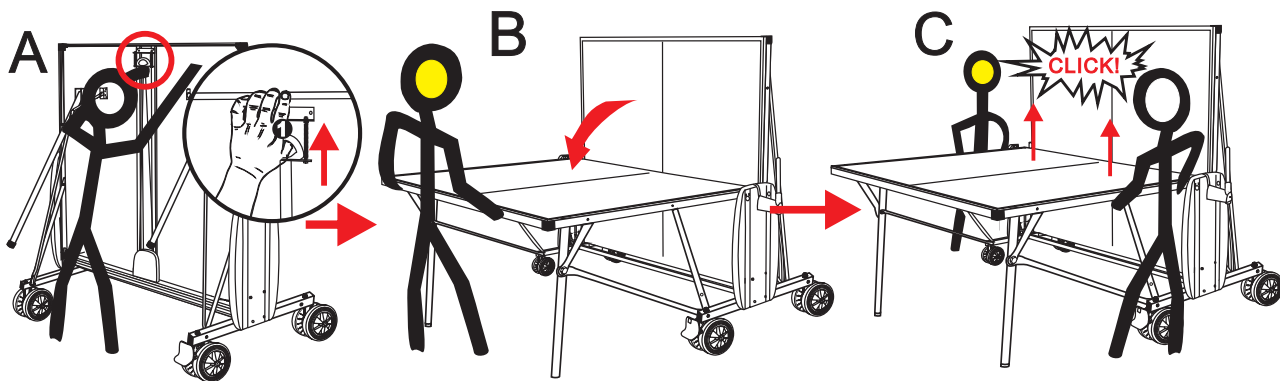

A Emelje fel a fogantyút a kioldáshoz. Tartsa a fogantyút ebben a helyzetben, amíg az asztallapot leengedi.

B Engedje le az asztallapot játékpozícióba. Ne engedje, hogy leessen, mert ez károsíthatja az asztalt vagy sérülést okozhat.

C Bizonyosodjon meg arról, hogy az asztal a helyén rögzült-e, úgy, hogy a háló mindkét oldalán felemeli az asztallapot.

ZÁRÁS

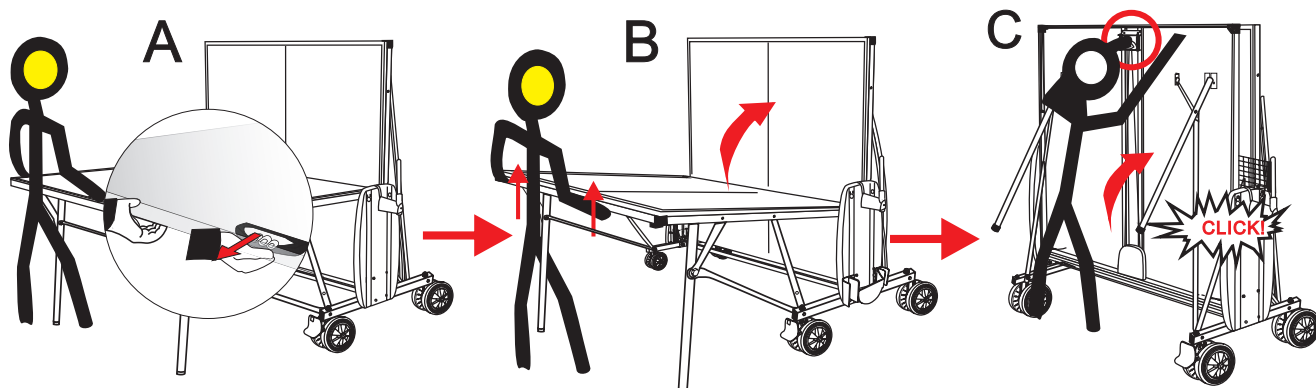

A Húzza hátra a fogantyút az asztallap alatt a kioldáshoz. Tartsa a fogantyút ebben a helyzetben, amíg az asztallapot felemeli.

B Emelje fel az asztallapot tárolási pozícióba.

C Biztonsága érdekében ellenőrizze, hogy az asztallap megfelelően rögzítve van-e.

A garancia nem terjed ki a helytelen használatból eredő károokra.



Kun til indendørs brug

SIKKERHED



Bemærk: Enhver person, der håndterer eller bruger dette bord, skal følge instruktionerne overfor og læse denne meddelelse.

Den person, der er ansvarlig for at samle og bruge dette bord, skal sikre, at anbefalingerne for brug i denne meddelelse ses af alle brugere. Ved fælles brug anbefales det kraftigt, at instruktionerne og diagrammerne vises.

Brug kun dette bord, efter at det er blevet fuldt samlet og efter at have kontrolleret, at sikkerhedssystemerne fungerer korrekt.

Brugere skal rapportere eventuelle defekter og fejl i sikkerhedssystemerne og straks udskifte defekte dele og ikke bruge bordet, før det er blevet fuldt repareret.



Samling, placering og opbevaring skal udføres af en voksen eller under direkte opsyn og ansvar af en voksen. Efterlad ikke børn uden opsyn omkring bordet. I sagens natur elsker børn at lege, og hvis de bruger bordtennisbordet til andre formål, kan de bringe sig selv i fare eller i uforudsigelige situationer. Producenten er ikke ansvarlig for skader forårsaget af misbrug af bordet.

SPIL

Manualer om, hvordan man spiller bordtennis som sport, fås i boghandlere.



MANGLENDE OVERHOLDELSE AF OVENSTÅENDE BRUGSANVISNING KAN RESULTERE I SKADE PÅ BORDET ELLER PERSONSKADE OG UDELUKKER ETHVERT ANSVAR FOR PRODUCENTEN. PRODUCENTEN FORETAGER LØBENDE FORBEDRINGER AF PRODUKTET, FORBEHOLDER SIG RETTEN TIL AT FORETAGE TEKNISKE OG DIMENSIONELLE ÆNDRINGER UDEN AT DISSE INSTRUKTIONER ER BINDEnde FOR OS.

BRUG & OPBEVARING

OPBEVAR IKKE dette bord udendørs. Udendørs forhold vil beskadige dette bord. Selv med et overtræk vil INDENDØRS borde blive beskadiget, hvis de bruges udenfor.

BRUG IKKE en våd klud, når du rengør spillefladen. Tør straks al fugt af.

STØD IKKE hårdt ind i bordets kant under spil, ellers kan bordpladen blive beskadiget. Fold bordet sammen, når det ikke er i brug, og dæk det til



EFTERLAD IKKE børn uden opsyn omkring bordet.



SID ELLER STÅ IKKE på bordet på grund af risikoen for sammenstyrtning.

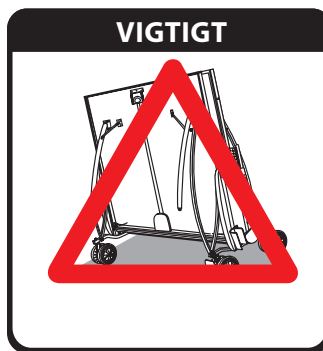

VIGTIGT
Et bord i bevægelse kan vælte. Vær meget forsigtig, når du flytter bordet på en skrånende overflade.



VIGTIGT
Det er farligt at efterlade bordet i lukket position under blæsende forhold.

ÅBNING

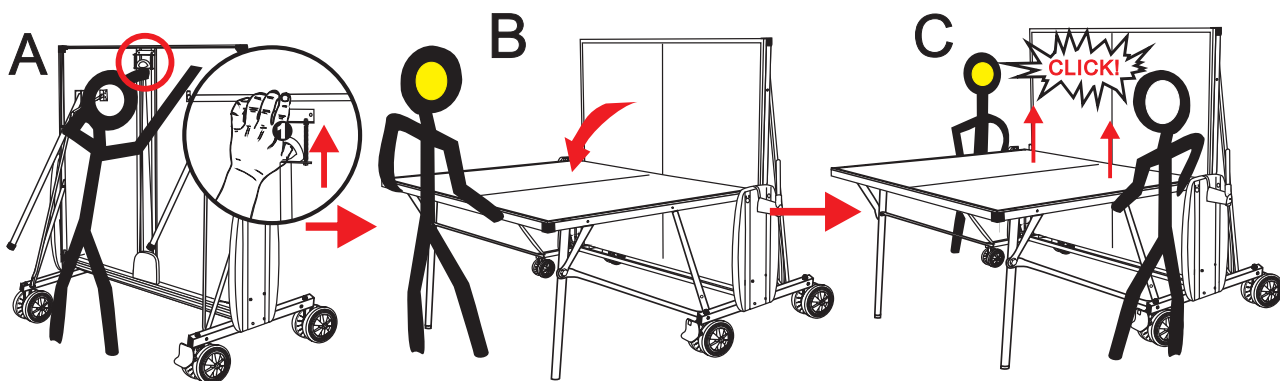

Løft håndtaget for at frigøre det. Hold håndtaget i position, mens bordpladen sænkes.

Sænk bordpladen til spilleposition. Lad den ikke falde, da dette kan beskadige dit bord eller forårsage personskade.

Sørg for, at bordet er låst på plads ved at løfte bordpladen fra hver side af nettet.

LUKNING

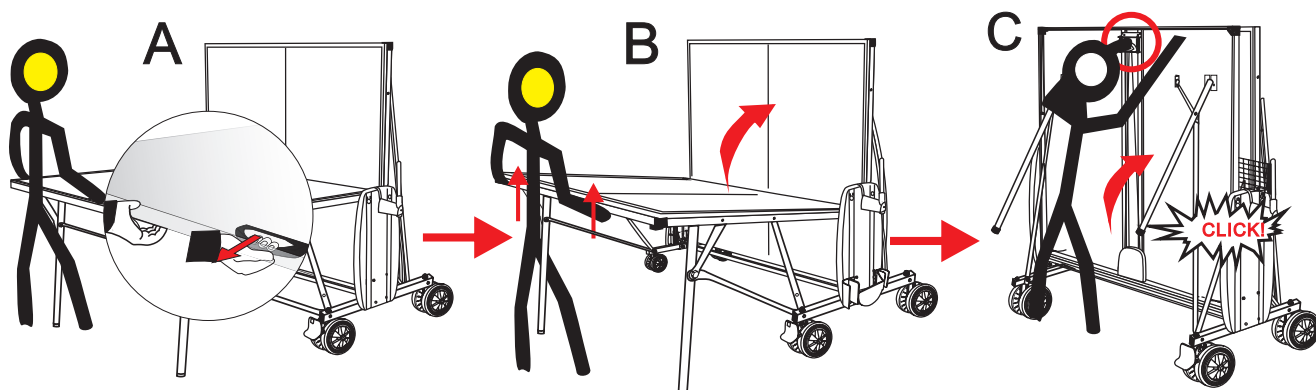

Træk håndtaget under bordpladen tilbage for at frigøre det. Hold håndtaget i position, mens bordpladen løftes.

Løft bordpladen op til dens opbevaringsposition.

For din sikkerhed skal du kontrollere, at bordpladen er korrekt låst.

Garantien dækker ikke skader, der opstår som følge af forkert brug.



Endast för inomhusbruk

SÄKERHET



Observera: Varje person som hanterar eller använder detta bord måste följa anvisningarna bredvid och läsa detta meddelande.

Den person som ansvarar för att montera och använda detta bord måste se till att rekommendationerna för användning i detta meddelande ses av alla användare. Vid gemensam användning rekommenderas starkt att anvisningarna och diagrammen sätts upp.

Använd endast detta bord efter att det har monterats helt och efter att ha kontrollerat att säkerhetssystemen fungerar korrekt.

Användare måste rapportera eventuella defekter och fel i säkerhetssystemen, omedelbart byta ut defekta delar och inte använda bordet förrän det har reparerats helt.



Montering, placering och förvaring måste utföras av en vuxen eller under direkt övervakning och ansvar av en vuxen. Lämna inte barn obevakade runt bordet. Av sin natur älskar barn att leka och om de använder bordtennisbordet för andra ändamål kan de utsätta sig för fara eller oförutsägbara situationer. Tillverkaren ansvarar inte för några skador orsakade av felaktig användning av bordet.

SPEL

Manualer om hur man spelar bordtennis som sport finns i bokhandlar.



UNDERLÅTENHET ATT FÖLJA OVANSTÅENDE BRUKSANVISNINGAR KAN LEDA TILL SKADOR PÅ BORDET ELLER PERSONSKADOR OCH UTESLUTER ALLT ANSVAR FRÅN TILLVERKAREN. TILLVERKAREN GÖR STÄNDIGA FÖRBÄTTRINGAR AV PRODUKTEN, FÖRBEHÅLLER SIG RÄTTEN ATT GÖRA TEKNISKA OCH DIMENSIONELLA ÄNDRINGAR UTAN ATT DESSA INSTRUKTIONER ÄR BINDANDE FÖR OSS.

ANVÄNDNING & FÖRVARING

FÖRVARA INTE detta bord utomhus. Utomhusförhållanden kommer att skada detta bord. Även med ett överdrag kommer INOMHUS-bord att skadas om de används utomhus.

ANVÄND INTE en våt trasa vid rengöring av spelytan. Torka bort all fukt omedelbart.

KRASCHA INTE hårt i bordets kant under spel, annars kan bordsskivan skadas. Vik ihop bordet när det inte används och täck över det.



LÄMNA INTE barn obevakade runt bordet.



SITT ELLER STÅ INTE på bordet på grund av risken för kollaps.



VIKTIGT
Ett rörligt bord kan tippa. Var mycket försiktig när du flyttar bordet på en sluttande yta.



VIKTIGT
Det är farligt att lämna bordet i stängd position under blåsiga förhållanden.

ÖPPNA

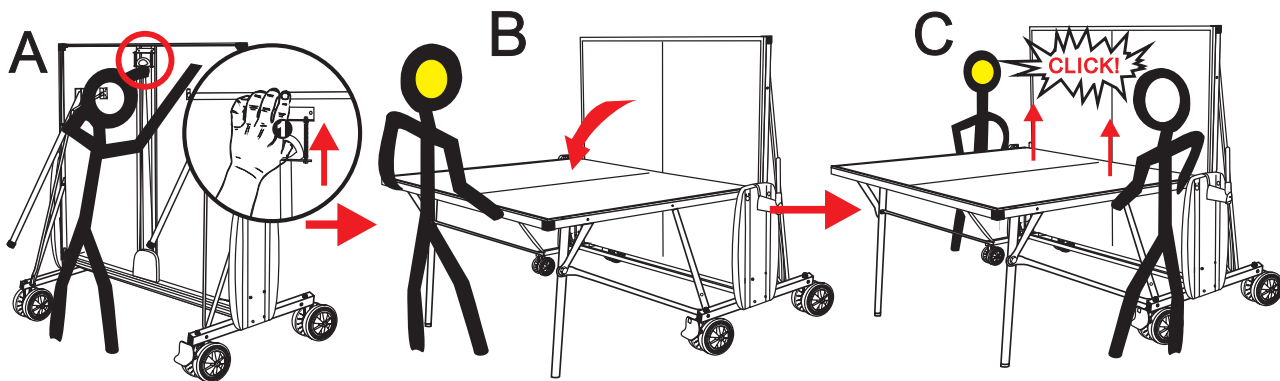

Lyft handtaget för att frigöra. Håll handtaget i läge medan bordsskivan sänks ned.

Sänk ned bordsskivan till spelpositionen. Låt den inte falla eftersom detta kan skada ditt bord eller orsaka personskada.

Försäkra dig om att bordet är låst på plats genom att lyfta bordsskivan från varje sida av nätet.

STÄNGA

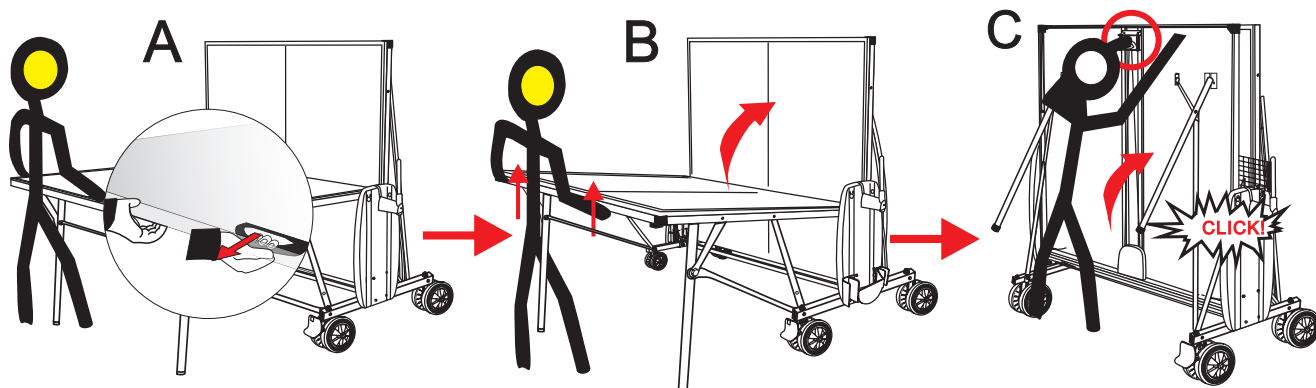

Dra tillbaka handtaget under bordsskivan för att frigöra. Håll handtaget i läge medan bordsskivan lyfts upp.

Lyft upp bordsskivan till dess förvaringsposition.

För din säkerhet, kontrollera att bordsskivan är ordentligt låst.

Garantin täcker inte skador som uppstår till följd av felaktig användning.



Kun for
innendørs
bruk

SIKKERHET



Merk: Enhver person som håndterer eller bruker dette bordet må følge instruksjonene på motsatt side og lese denne meldingen.

Personen som er ansvarlig for å montere og bruke dette bordet må sørge for at anbefalingene for bruk gitt i denne meldingen blir sett av alle brukere. Ved felles bruk anbefales det på det sterkeste at instruksjonene og diagrammene vises frem.

Bruk kun dette bordet etter at det er ferdig montert og etter å ha kontrollert at sikkerhetssystemene fungerer som de skal.

Brukere må rapportere eventuelle defekter og feil i sikkerhetssystemene, og umiddelbart bytte ut defekte deler og ikke bruke bordet før det har blitt fullstendig reparert.



Montering, posisjonering og lagring må utføres av en voksen eller under direkte tilsyn og ansvar av en voksen. Ikke la barn være uten tilsyn rundt bordet. Av sin natur elsker barn å leke, og hvis de bruker bordtennisbordet til andre formål, kan de sette seg selv i fare eller i uforutsette situasjoner. Produsenten vil ikke være ansvarlig for noen skader forårsaket av feil bruk av bordet.

SPILL

Håndbøker om hvordan man spiller bordtennis som sport er tilgjengelige fra bokhandlere.



MANGLENDE OVERHOLDELSE AV OVENSTÅENDE INSTRUKSJONER FOR BRUK KAN FØRE TIL SKADE PÅ BORDET ELLER PERSONSKADE OG UTELUKKER ETHVERT ANSVAR FOR PRODUSENTEN. PRODUSENTEN GJØR KONTINUERLIGE FORBEDRINGER PÅ PRODUKTET, FORBEHOLDER SEG RETTEN TIL Å GJØRE TEKNISKE OG DIMENSJONALE ENDRINGER UTEN AT DISSE INSTRUKSJONENE ER BINDENDE FOR OSS.

BRUK & LAGRING

IKKE oppbevar dette bordet utendørs. Utendørsforhold vil skade dette bordet. Selv med et trekk vil INNENDØRS bord bli skadet hvis de brukes utendørs.

IKKE bruk en våt klut når du rengjør spilleflaten. Tørk av all fuktighet umiddelbart.

IKKE krasj hardt inn i kanten av bordet under spill, ellers kan bordplaten bli skadet. Brett bordet sammen når det ikke er i bruk og dekk det til.



IKKE la barn være uten tilsyn rundt bordet.



IKKE sitt eller stå på bordet på grunn av faren for kollaps.

VIKTIG



Et bord i bevegelse kan velte. Vær veldig forsiktig når du flytter bordet på en skrånende overflate.

VIKTIG

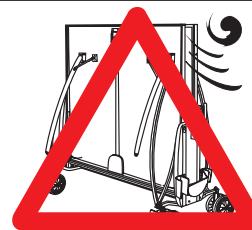

Det er farlig å la bordet stå i lukket posisjon under vindfulle forhold.

ÅPNE

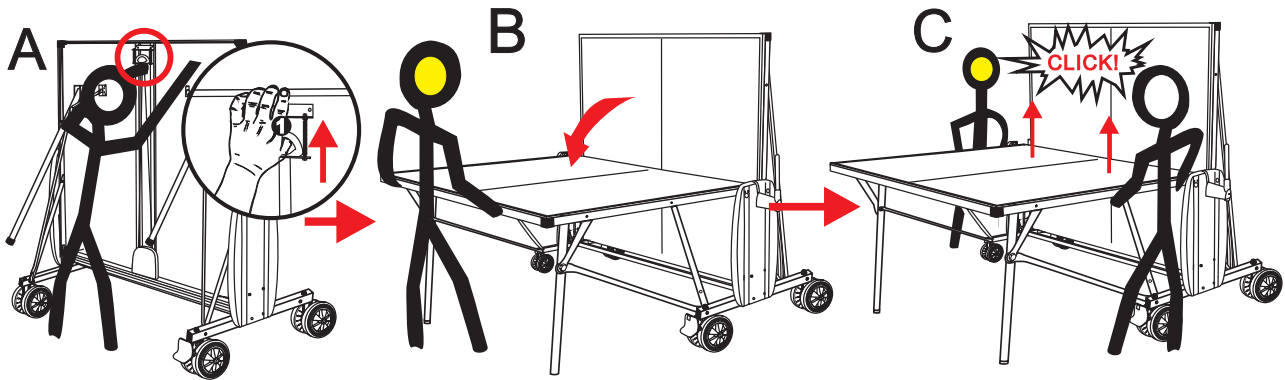

Løft håndtaket for å frigjøre det. Hold håndtaket i posisjon mens bordplaten senkes.

Senk bordplaten til spilleposisjonen. Ikke la den falle da dette kan skade bordet ditt eller forårsake personskade.

Vær sikker på at bordet er låst på plass ved å løfte bordplaten fra hver side av nettet.

LUKKE

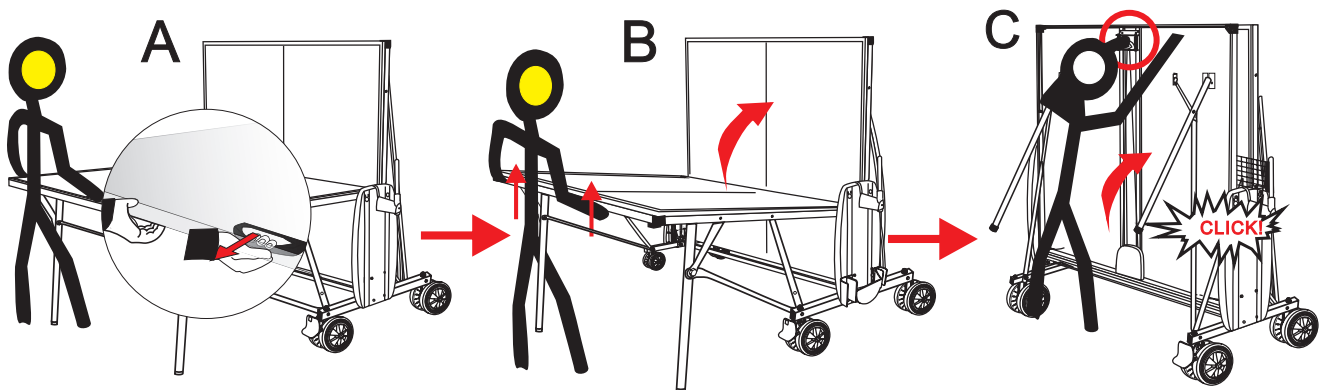

Trekk tilbake håndtaket under bordplaten for å frigjøre det. Hold håndtaket i posisjon mens bordplaten løftes.

Løft bordplaten opp til lagringsposisjonen.

For din egen sikkerhet, sjekk at bordplaten er ordentlig låst.

Garantien dekker ikke skader som oppstår som følge av feil bruk.



**Μόνο για
εσωτερική
χρήση**

ΑΣΦΑΛΕΙΑ



Προσοχή: Κάθε άτομο που χειρίζεται ή χρησιμοποιεί αυτό το τραπέζι πρέπει να ακολουθεί τις απέναντι οδηγίες και να διαβάσει αυτήν την ειδοποίηση.

Το άτομο που είναι υπεύθυνο για τη συναρμολόγηση και τη χρήση αυτού του τραπεζιού πρέπει να διασφαλίσει ότι οι συστάσεις χρήσης που δίνονται σε αυτήν την ειδοποίηση είναι ορατές από όλους τους χρήστες. Στην κοινή χρήση, συνιστάται θερμά να εμφανίζονται οι οδηγίες και τα διαγράμματα.

Χρησιμοποιείτε αυτό το τραπέζι μόνο αφού έχει συναρμολογηθεί πλήρως και αφού ελέγξετε ότι τα συστήματα ασφαλείας λειτουργούν σωστά.

Οι χρήστες πρέπει να αναφέρουν τυχόν ελαττώματα και σφάλματα στα συστήματα ασφαλείας, να αντικαθιστούν αμέσως τα ελαττωματικά εξαρτήματα και να μην χρησιμοποιούν το τραπέζι μέχρι να επισκευαστεί πλήρως.



Η συναρμολόγηση, η τοποθέτηση και η αποθήκευση πρέπει να πραγματοποιούνται από ενήλικα ή υπό την άμεση επίβλεψη και ευθύνη ενός ενήλικα. Μην αφήνετε τα παιδιά χωρίς επίβλεψη γύρω από το τραπέζι. Από τη φύση τους, τα παιδιά λατρεύουν το παιχνίδι και εάν χρησιμοποιούν το τραπέζι πινγκ πονγκ για άλλους σκοπούς, μπορεί να θέσουν τον εαυτό τους σε κίνδυνο ή σε απρόβλεπτες καταστάσεις. Ο κατασκευαστής δεν φέρει ευθύνη για τυχόν τραυματισμούς που προκαλούνται από κακή χρήση του τραπεζιού.

ΠΑΙΧΝΙΔΙ

Εγχειρίδια για το πώς να παίξετε επιτραπέζια αντισφαίριση ως άθλημα διατίθενται στα βιβλιοπωλεία.



Η ΜΗ ΣΥΜΜΟΡΦΩΣΗ ΜΕ ΤΙΣ ΠΑΡΑΠΑΝΩ ΟΔΗΓΙΕΣ ΧΡΗΣΗΣ ΜΠΟΡΕΙ ΝΑ ΕΧΕΙ ΩΣ ΑΠΟΤΕΛΕΣΜΑ ΖΗΜΙΑ ΣΤΟ ΤΡΑΠΕΖΙ Ή ΤΡΑΥΜΑΤΙΣΜΟ ΚΑΙ ΑΠΟΚΛΕΙΕΙ ΚΑΘΕ ΕΥΘΥΝΗ ΤΟΥ ΚΑΤΑΣΚΕΥΑΣΤΗ. Ο ΚΑΤΑΣΚΕΥΑΣΤΗΣ ΚΑΝΕΙ ΣΥΝΕΧΕΙΣ ΒΕΛΤΙΩΣΕΙΣ ΣΤΟ ΠΡΟΪΟΝ, ΔΙΑΤΗΡΕΙ ΤΟ ΔΙΚΑΙΩΜΑ ΝΑ ΚΑΝΕΙ ΤΕΧΝΙΚΕΣ ΚΑΙ ΔΙΑΣΤΑΣΙΟΛΟΓΙΚΕΣ ΤΡΟΠΟΠΟΙΗΣΕΙΣ ΧΩΡΙΣ ΑΥΤΕΣ ΟΙ ΟΔΗΓΙΕΣ ΝΑ ΕΙΝΑΙ ΔΕΣΜΕΥΤΙΚΕΣ ΓΙΑ ΕΜΑΣ.

ΧΡΗΣΗ ΚΑΙ ΑΠΟΘΗΚΕΥΣΗ

ΜΗΝ αποθηκεύετε αυτό το τραπέζι σε εξωτερικό χώρο. Οι εξωτερικές συνθήκες θα καταστρέψουν αυτό το τραπέζι. Ακόμη και με κάλυμμα, τα ΕΣΩΤΕΡΙΚΑ τραπέζια θα καταστραφούν εάν χρησιμοποιηθούν έξω.

ΜΗΝ χρησιμοποιείτε βρεγμένο πανί όταν καθαρίζετε την επιφάνεια παιχνιδιού. Σκουπίστε αμέσως κάθε υγρασία.

ΜΗΝ χτυπάτε δυνατά στην άκρη του τραπεζιού ενώ παίζετε διαφορετικά η επιφάνεια του τραπεζιού μπορεί να υποστεί ζημιά. Διπλώστε το τραπέζι όταν δεν το χρησιμοποιείτε και καλύψτε το.



ΜΗΝ αφήνετε τα παιδιά χωρίς επίβλεψη γύρω από το τραπέζι.



ΜΗΝ κάθεται ή στέκεστε πάνω στο τραπέζι λόγω του κινδύνου κατάρρευσης.

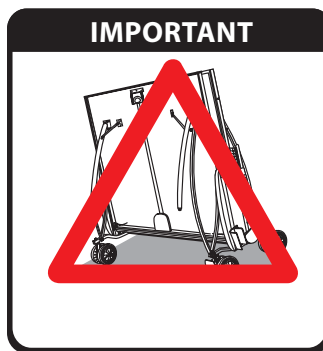

Ένα κινούμενο τραπέζι μπορεί να ανατραπεί. Να είστε πολύ προσεκτικοί όταν μετακινείτε το τραπέζι σε επικλινή επιφάνεια.



Είναι επικίνδυνο να αφήνετε το τραπέζι στην κλειστή θέση υπό συνθήκες ισχυρού ανέμου.

ΑΝΟΙΓΜΑ

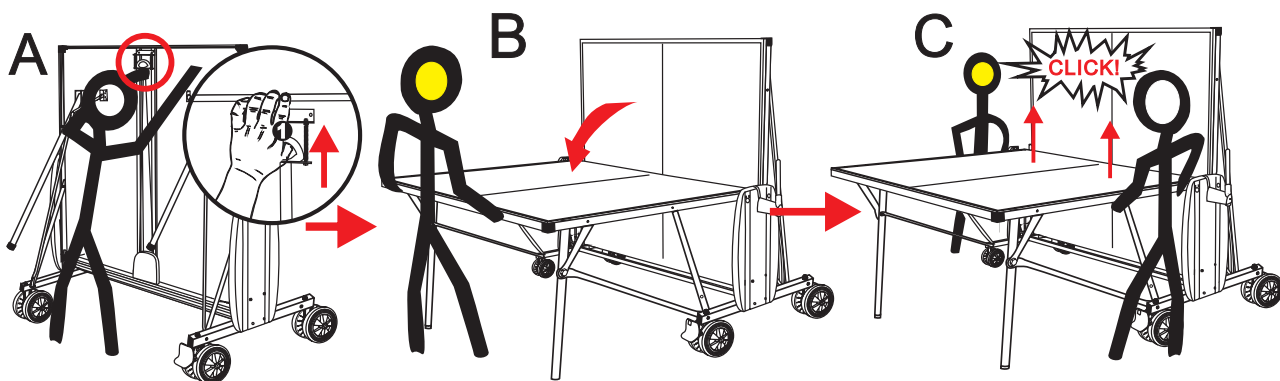

Σηκώστε τη λαβή για να την απελευθερώσετε. Κρατήστε τη λαβή στη θέση της καθώς κατεβάζετε την επιφάνεια του τραπεζιού.

Κατεβάστε την επιφάνεια του τραπεζιού στη θέση παιχνιδιού. Μην της επιτρέψετε να πέσει καθώς αυτό μπορεί να προκαλέσει ζημιά στο τραπέζι σας ή τραυματισμό.

Βεβαιωθείτε ότι το τραπέζι έχει ασφαλίσει στη θέση του ανασηκώνοντας την επιφάνεια του τραπεζιού από κάθε πλευρά του φιλέ.

ΚΛΕΙΣΙΜΟ

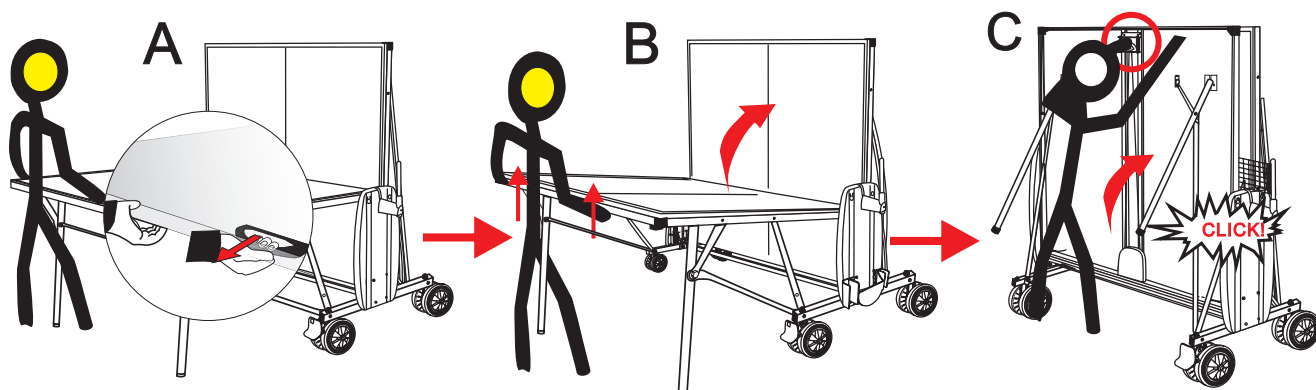

Τραβήξτε πίσω τη λαβή κάτω από την επιφάνεια του τραπεζιού για να την απελευθερώσετε. Κρατήστε τη λαβή στη θέση της καθώς σηκώνεται η επιφάνεια του τραπεζιού.

Σηκώστε την επιφάνεια του τραπεζιού μέχρι τη θέση αποθήκευσής της.

Για την ασφάλειά σας, ελέγξτε ότι η επιφάνεια του τραπεζιού έχει ασφαλίσει σωστά.

Η εγγύηση δεν καλύπτει τυχόν ζημιές που προκύπτουν ως αποτέλεσμα εσφαλμένης χρήσης.

PRO 1000 INDOOR

Cougar

Cougar is one of our brands with awesome products of great quality, that offers hours of active fun!

Pragma

Kruisboog 40
3905 TG Veenendaal
Netherlands
T: +31 (0)318 - 57 88 00
info@pragma-trading.com
www.pragma-trading.com



260310MVNS