

# PREMIUM 2000 OUTDOOR

**Table tennis table** / Tischtennistisch / tafeltennistafel / table de tennis de table / mesa de ping-pong / tavolo da ping pong / stůl na stolní tenis / stół do tenisa stołowego / stół na stolny tenis / asztalitenisz asztal / bordtennisbord / pingisbord / bordtennisbord / τραπέζι πινγκ πονγκ

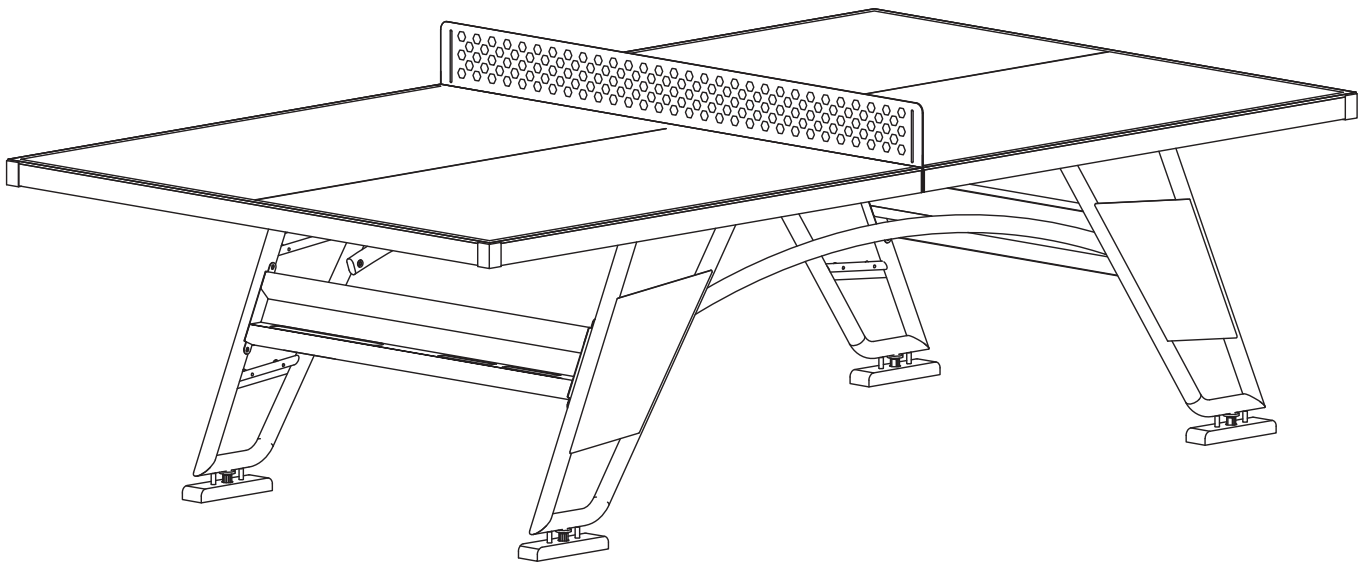

## Instruction Manual

Gebrauchsanweisung | Gebruikershandleiding |  
Mode d'emploi | Manual de usuario | Istruzione per l'uso  
| Návod k použití | Instrukcja obsługi | Návod na použitie  
| Használati utasítás | Brugsanvisning | Instruktionsbok |  
Bruksanvisning | Εγχειρίδιο οδηγιών





## WARNING!

**CHOKING HAZARD.** Small parts. Not suitable for children under 36 months of age.

The product must be assembled by an adult.

Possible hazard description, e.g. in unassembled state, contents contain dangerous sharp points, so keep out of reach of children.

Keep plastic covers and bags away from children to prevent choking and danger. For household use only.

**Keep this manual for future use.**

### DE - WARNUNG!

ERSTICKUNGSGEFAHR. Kleine Teile. Nicht geeignet für Kinder unter 36 Monaten. Das Produkt muss von einem Erwachsenen zusammengebaut werden. Mögliche Gefahrenbeschreibung, z.B. im unmontierten Zustand enthält der Inhalt gefährliche scharfe Spitzen, daher außerhalb der Reichweite von Kindern aufbewahren. Halten Sie Plastikdeckel und -beutel von Kindern fern, um Erstickungsgefahr zu vermeiden. Nur für den Hausgebrauch.

**Bewahren Sie diese Anleitung zum späteren Gebrauch auf.**

### NL - WAARSCHUWING!

VERSTIKKINGSGEVAAR. Kleine onderdelen. Niet geschikt voor kinderen jonger dan 36 maanden.

Het product moet door een volwassene worden gemonteerd. Mogelijke gevarenbeschrijving, bijvoorbeeld in niet gemonteerde staat bevat de inhoud gevaarlijke scherpe punten, dus buiten het bereik van kinderen houden. Houd plastic hoezen en zakken uit de buurt van kinderen om verstikking en gevaar te voorkomen. Alleen voor huishoudelijk gebruik.

**Bewaar deze handleiding voor toekomstig gebruik.**

### FR - AVERTISSEMENT !

RISQUE D'ÉTOUFFEMENT. Petites pièces. Ne convient pas aux enfants de moins de 36 mois.

Le produit doit être assemblé par un adulte. Description des risques possibles, par exemple, si le produit n'est pas assemblé, il contient des pointes acérées dangereuses ; il faut donc le tenir hors de portée des enfants. Tenir les couvercles et les sacs en plastique hors de portée des enfants pour éviter tout risque d'étouffement et de danger. Pour un usage domestique uniquement.

**Conservez ce manuel pour un usage ultérieur.**

### ES - ¡ATENCIÓN!

PELIGRO DE ASFIXIA. Piezas pequeñas. No apto para niños menores de 36 meses. El producto debe ser montado por un adulto.

Descripción de posibles peligros, por ejemplo, en estado desarmado el contenido contiene puntas afiladas peligrosas, por lo que debe mantenerse fuera del alcance de los niños.

Mantenga las fundas y bolsas de plástico fuera del alcance de los niños para evitar asfixia y peligro. Sólo para uso doméstico.

**Conserve este manual para uso futuro.**

### IT - ATTENZIONE!

PERICOLO DI SOFFOCAMENTO. Piccole parti. Non adatto a bambini di età inferiore a 36 mesi.

Il prodotto deve essere assemblato da un adulto. Descrizione dei possibili pericoli, ad es. in condizioni non assemblate il contenuto contiene pericolose punte taglienti, quindi tenere fuori dalla portata dei bambini. Tenere i coperchi e i sacchetti di plastica lontano dalla portata dei bambini per evitare il rischio di soffocamento. Solo per uso domestico.

**Conservare questo manuale per uso futuro.**

### CS - VAROVÁNÍ!

NEBEZPEČÍ UDUŠENÍ. Malé části. Nevhodné pro děti mladší 36 měsíců. Výrobek musí sestavit dospělá osoba.

Popis možného nebezpečí, např. v nesloženém stavu obsahuje obsah nebezpečně ostré hroty, proto jej uchovávejte mimo dosah dětí. Plastové obaly a sáčky uchovávejte mimo dosah dětí, abyste zabránili udušení a nebezpečí. Pouze pro domácí použití.

**Tento návod si uschovejte pro budoucí použití.**

### PL - OSTRZEŻENIE!

RYZYKO ZADŁAWIENIA. Małe części. Nieodpowiednie dla dzieci w wieku poniżej 36 miesięcy.

Produkt musi być montowany przez osobę dorosłą. Opis możliwego zagrożenia, np. w stanie niezmontowanym zawartość zawiera niebezpieczne ostre elementy, dlatego należy przechowywać ją poza zasięgiem dzieci. Plastikowe osłony i torby należy przechowywać z dala od dzieci, aby zapobiec zadławieniu i zagrożeniu. Wyłącznie do użytku domowego.

**Niniejszą instrukcję należy zachować do wykorzystania w przyszłości.**

### SK - VAROVANIE!

NEBEZPEČENSTVO UDUŠENIA. Malé časti. Nevhodné pre deti mladšie ako 36 mesiacov. Výrobok musí zostaviť dospelá osoba.

Popis možného nebezpečenstva, napr. v nezmontovanom stave obsah obsahuje nebezpečné ostré hroty, preto ho uchovávejte mimo dosahu detí. Plastové kryty a vrecká uchovávejte mimo dosahu detí, aby ste zabránili zaduseniu a nebezpečenstvu. Len na domáce použitie.

**Tento návod na obsluhu si uschovejte pre budúce použitie.**

### HU - FIGYELEM!

FULLADÁSVEZÉLY. Apró alkatrészek. Nem alkalmas 36 hónaposnál fiatalabb gyermekek számára.

A terméket felnőtteknek kell összeszerelni. Lehetséges veszély leírása, pl. összeszeretlen állapotban a tartalom veszélyes éles hegyeket tartalmaz, ezért gyermekek elől elzárva tartandó. Tartsa a műanyag fedeleket és zacskókat a gyermekektől távol a fulladás és a veszély megelőzése érdekében. Kizárólag háztartási használatra.

**Őrizze meg ezt a használati útmutatót későbbi használatra.**

### DA - ADVARSEL!

FARE FOR KVÆLNING. Små dele. Ikke egnet til børn under 36 måneder.

Produktet skal samles af en voksen. Mulig farebeskrivelse, f.eks. i usamlert tilstand indeholder indholdet farlige skarpe punkter, så hold det uden for børns rækkevidde. Hold plastikdæksler og poser væk fra børn for at forhindre kvælning og fare. Kun til brug i hjemmet.

**Opbevar denne manual til fremtidig brug.**

### SE - VARNING!

RISK FÖR KVÄVNING. Små delar. Ej lämplig för barn under 36 månader.

Produkten måste monteras av en vuxen. Beskrivning av möjlig fara, t.ex. i omonterat skick innehåller innehållet farliga vassa punkter, så håll den utom räckhåll för barn. Håll plasthöljen och påsar borta från barn för att förhindra kvävning och fara. Endast för hushållsbruk.

**Spara denna bruksanvisning för framtida bruk.**

### NO - ADVARSEL!

FARE FOR KVELNING. Små deler. Ikke egnet for barn under 36 måneder.

Produktet må monteres av en voksen. Mulig farebeskrivelse, f.eks. i umontert tilstand inneholder innholdet farlige skarpe spisser, så hold det utilgjengelig for barn. Oppbevar plastdelsler og poser utilgjengelig for barn for å unngå kvelningsfare. Kun til bruk i hjemmet.

**Ta vare på denne bruksanvisningen for fremtidig bruk.**

### EL - ΠΡΟΕΙΔΟΠΟΙΗΣΗ!







ΚΙΝΔΥΝΟΣ ΠΝΙΓΜΟΥ. Μικρά μέρη. Ακατάλληλο για παιδιά κάτω των 36 μηνών.

Το προϊόν πρέπει να συναρμολογείται από έναν ενήλικα. Πιθανή περιγραφή κινδύνου, π.χ. σε μη συναρμολογημένη κατάσταση τα περιεχόμενα περιέχουν επικίνδυνα αιχμηρά σημεία, γι' αυτό κρατήστε τα μακριά από παιδιά. Κρατήστε τα πλαστικά καλύμματα και τις σακούλες μακριά από τα παιδιά για να αποφύγετε τον πνιγμό και τον κίνδυνο. Μόνο για οικιακή χρήση.

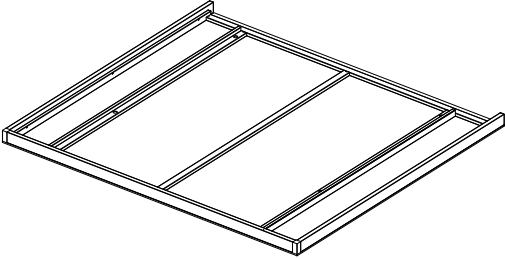
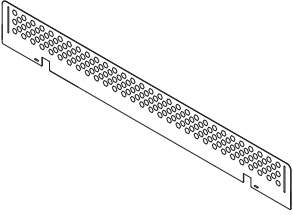
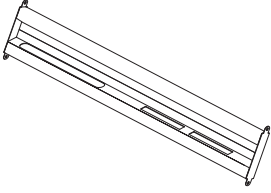
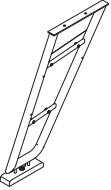
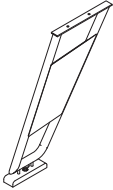
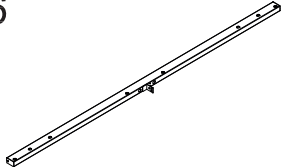
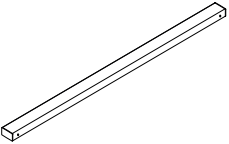
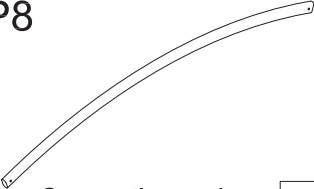
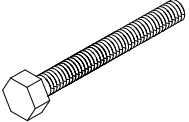
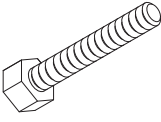
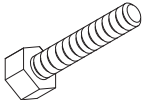
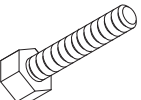
**Φυλάξτε αυτό το εγχειρίδιο για μελλοντική χρήση.**

# PREMIUM 2000 OUTDOOR

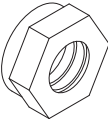
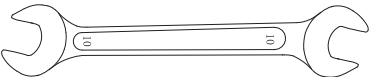
Parts

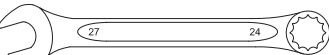
<p><b>P1</b></p>  <p>Table Tennis Top</p> <p>2x</p>	<p><b>P2</b></p>  <p>Table Tennis Net</p> <p>1x</p>	<p><b>P3</b></p>  <p>Racket stand</p> <p>2x</p>
<p><b>P4</b></p>  <p>Iron Feet-Left</p> <p>2x</p>	<p><b>P5</b></p>  <p>Iron Feet-Right</p> <p>2x</p>	<p><b>P6</b></p>  <p>Skeleton A</p> <p>2x</p>
<p><b>P7</b></p>  <p>Skeleton B</p> <p>2x</p>	<p><b>P8</b></p>  <p>Supporting rod</p> <p>2x</p>	
<p><b>H1</b></p>  <p>M8x70 Bolt</p> <p>4x</p>	<p><b>H2</b></p>  <p>M8x40 Bolt</p> <p>8x</p>	<p><b>H3</b></p>  <p>M8x25 Bolt</p> <p>8x</p>
<p><b>H4</b></p>  <p>M6x30 Bolt</p> <p>4x</p>	<p><b>H5</b></p>  <p>M6x15 Bolt</p> <p>10x</p>	<p><b>H6</b></p>  <p>M6xØ12 washer</p> <p>12x</p>
<p><b>H7</b></p>  <p>M8xØ24*2 washer</p> <p>20x</p>	<p><b>H8</b></p>  <p>M6 Lock Nut</p> <p>2x</p>	
<p><b>A</b></p>  <p>Tool</p> <p>2x</p>	<p><b>B</b></p>  <p>Tool</p> <p>1x</p>	<p><b>C</b></p>  <p>Tool</p> <p>1x</p>

# PREMIUM 2000 OUTDOOR

Assembly

## 1

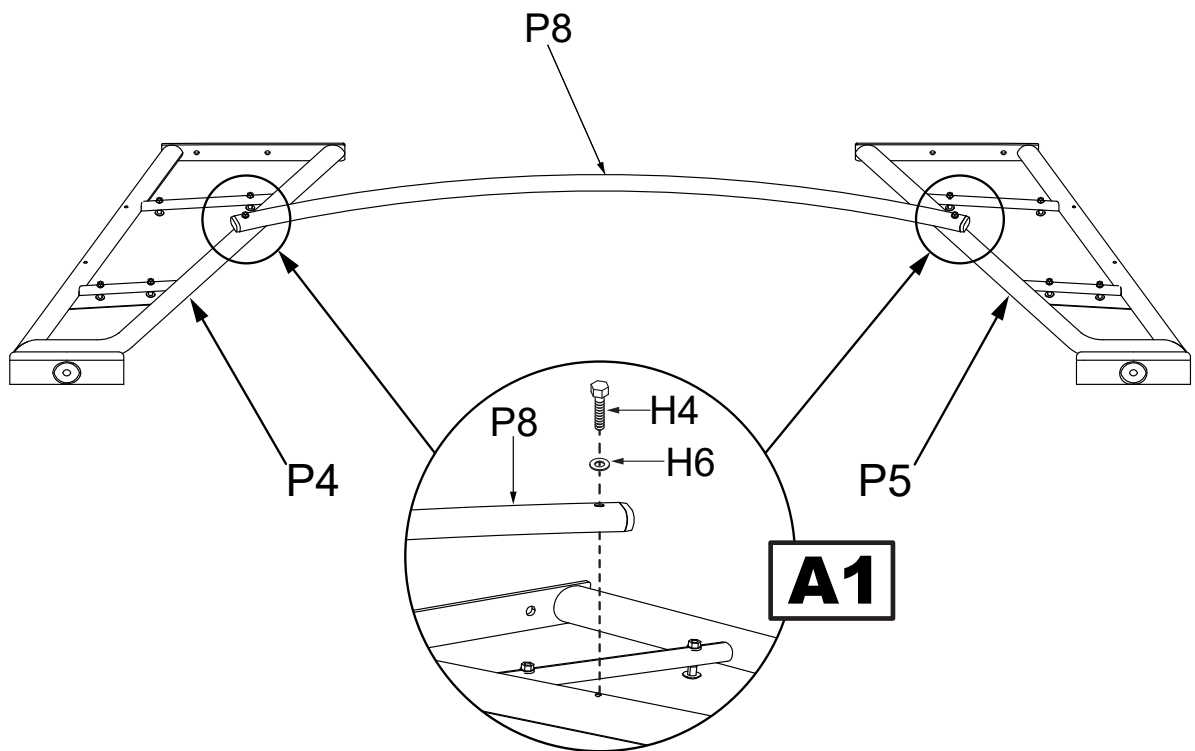

## 2

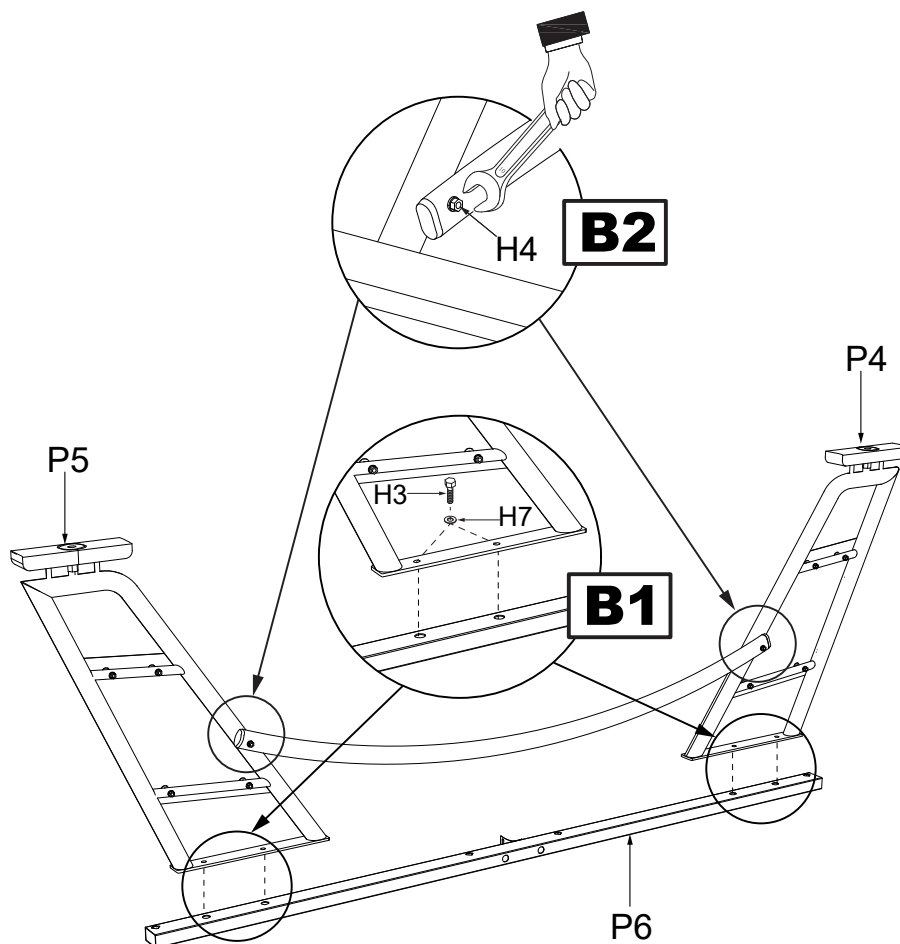

# PREMIUM 2000 OUTDOOR

Assembly

## 3

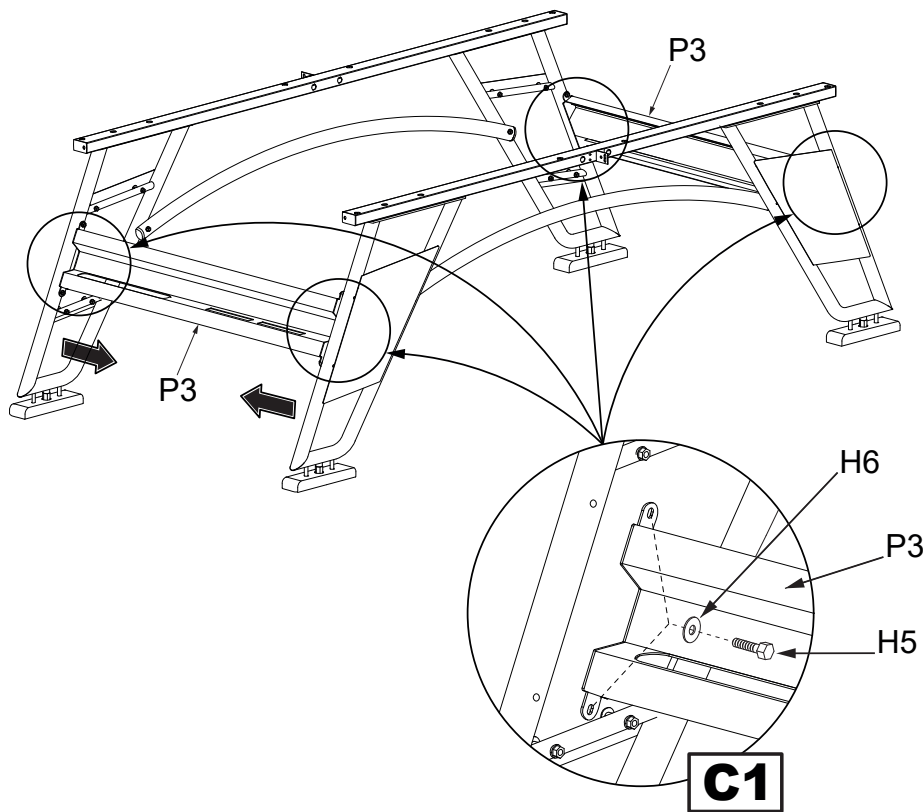

## 4

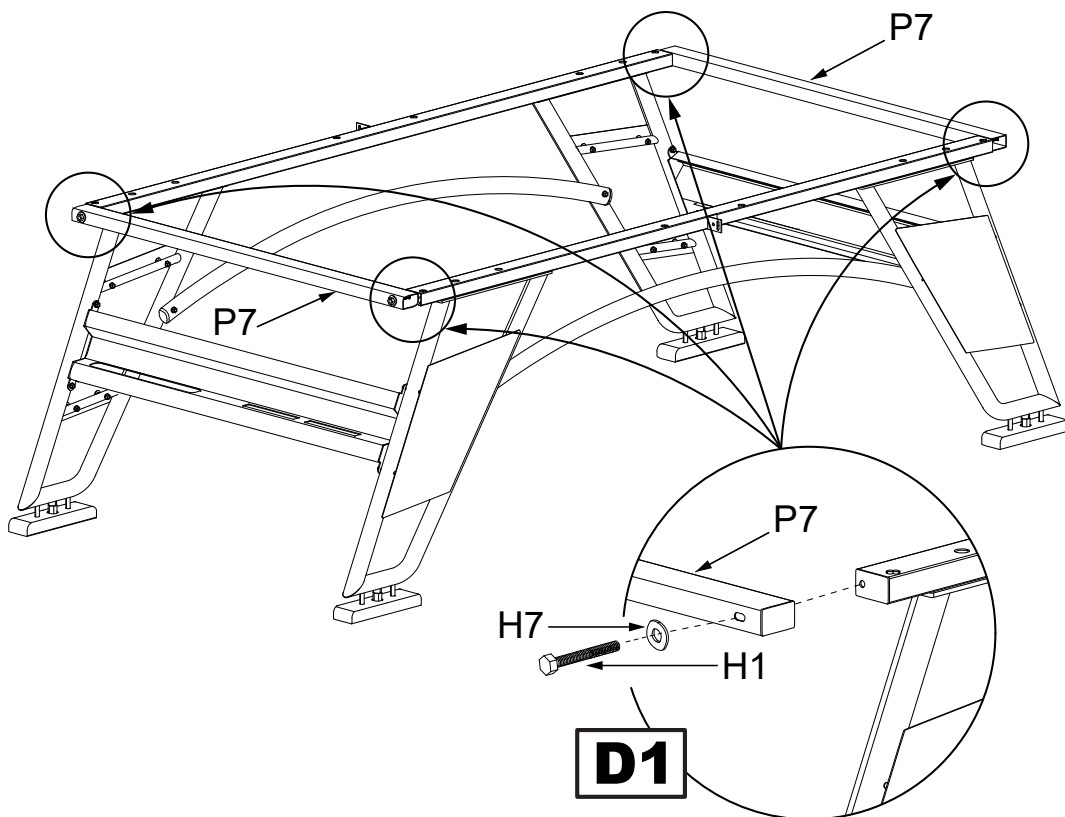

# PREMIUM 2000 OUTDOOR

Assembly

## 5

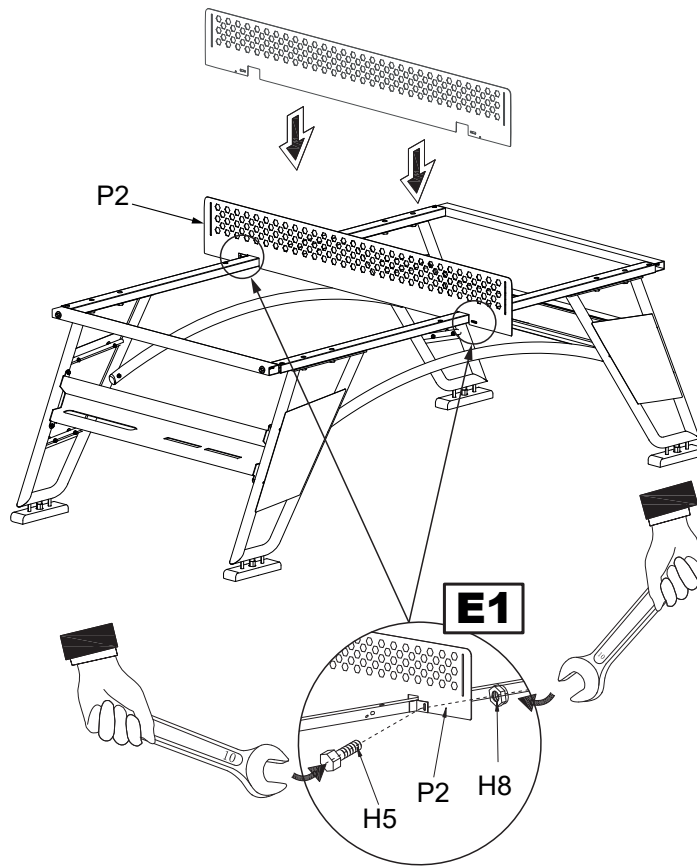

## 6

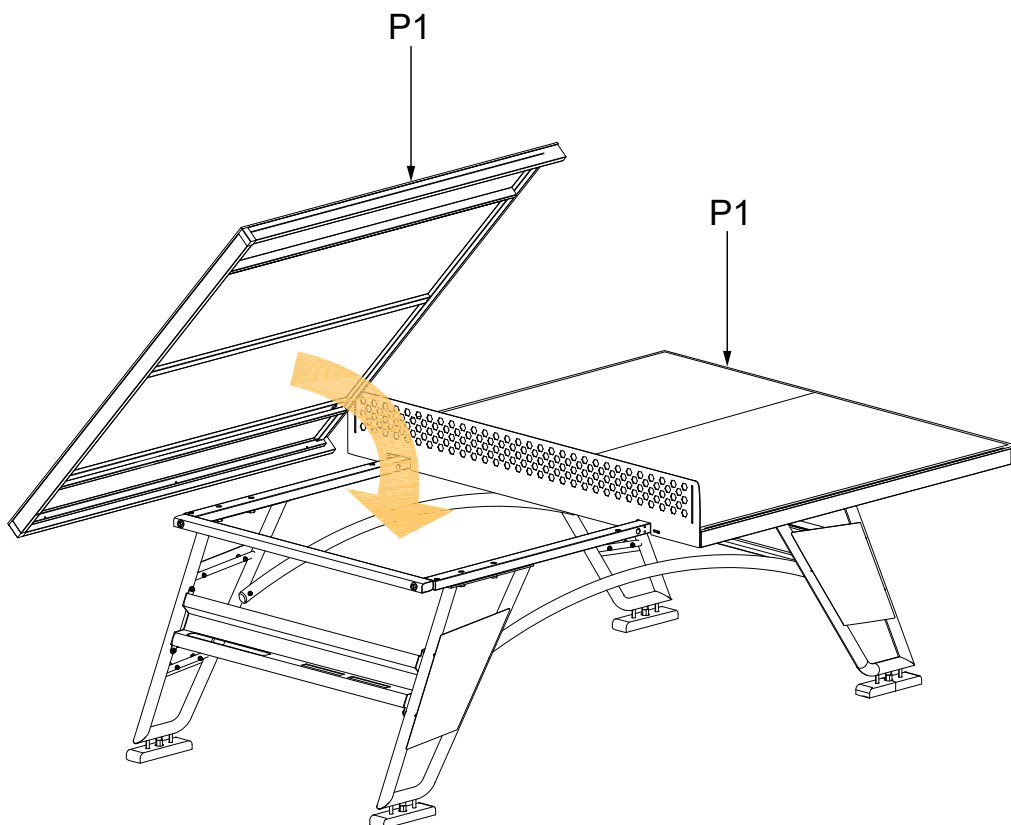

# PREMIUM 2000 OUTDOOR

Assembly

## 7

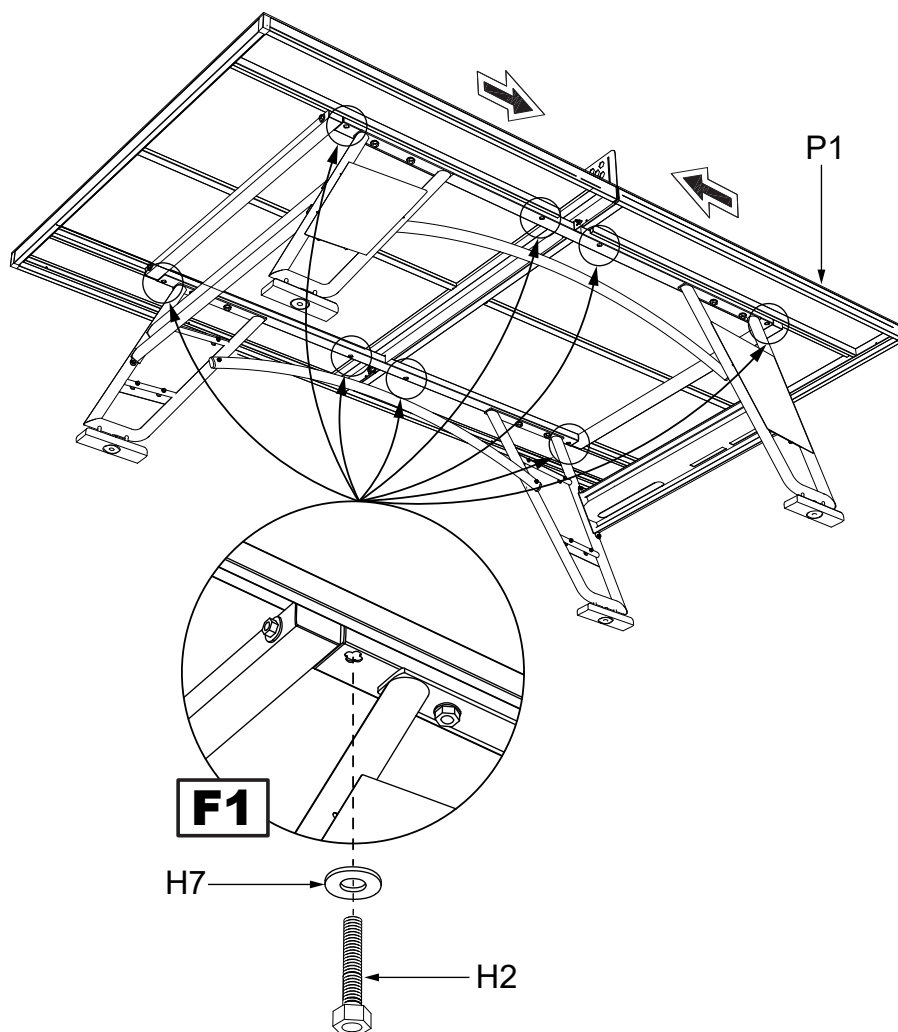

## 8

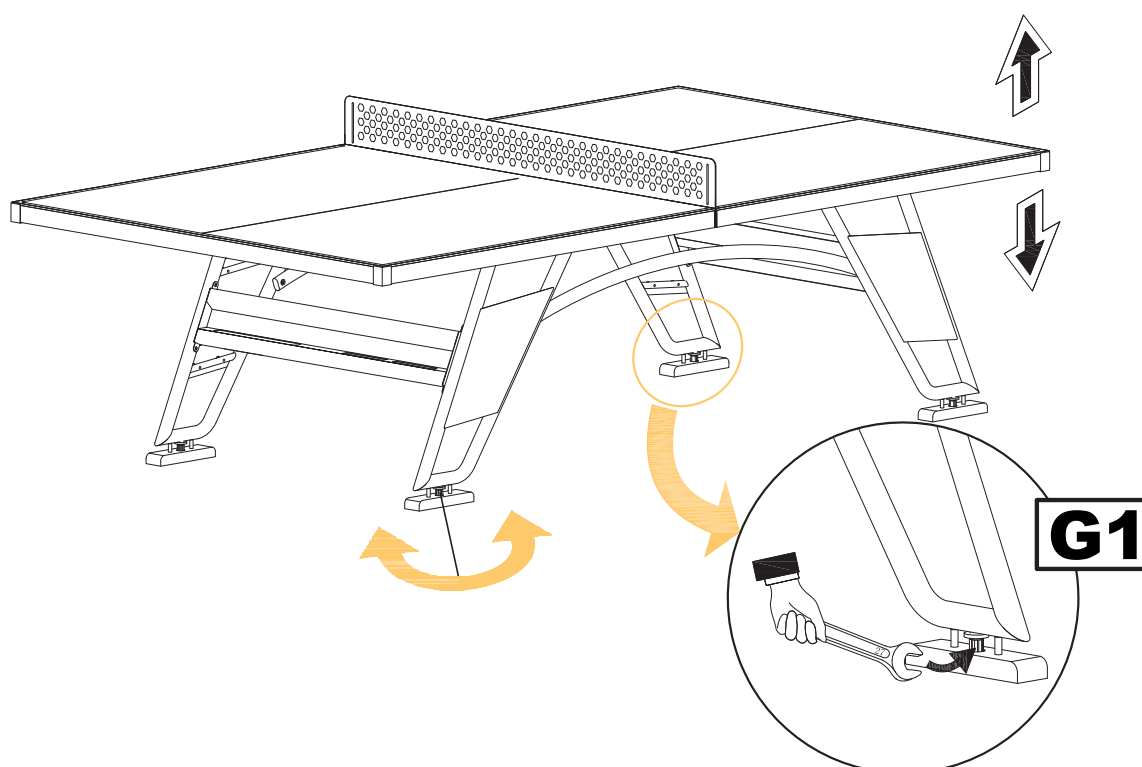

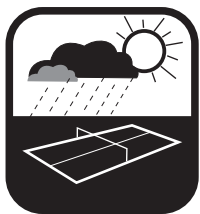

## Outdoor

### SAFETY



**Attention:** Any person handling or using this table must follow the instructions opposite and read this notice

The person in charge of assembling and using this table must ensure that the recommendations for use given in this notice are seen by all users. In communal use, it is strongly recommended that the instructions and diagrams are displayed

Only use this table after it has been fully assembled and after checking that the safety systems are working properly.

Users must report any defects and faults in the safety systems, and immediately replace faulty parts and not use the table until it has been fully repaired.



Assembly, positioning and storage must be carried out by an adult or under the direct supervision and responsibility of an adult. Do not leave children unattended around the table. By their very nature, children love playing and if they use the table tennis table for other purposes, they may put themselves in danger or unforeseeable situations. The manufacturer will not be liable for any injury caused through misuse of the table.

### GAME

Manuals on how to play table tennis as a sport are available from bookshops



**NON-COMPLIANCE WITH THE ABOVE INSTRUCTIONS FOR USE MAY RESULT IN DAMAGE TO THE TABLE OR INJURY AND EXCLUDES ANY LIABILITY OF THE MANUFACTURER.** THE MANUFACTURER MAKE CONSTANT IMPROVEMENTS TO THE PRODUCT, RESERVES THE RIGHT TO MAKE TECHNICAL AND DIMENSIONAL MODIFICATIONS WITHOUT THESE INSTRUCTIONS BEING BINDING ON US.

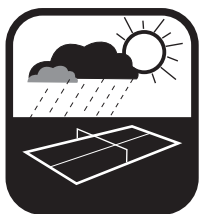

## Draußen

### SICHERHEIT



**Achtung!** Jede Person, die diesen Tisch handhabt oder benutzt, muss die nebenstehenden Anweisungen befolgen und diesen Hinweis lesen.

Die Person, die für den Aufbau und die Benutzung des Tisches verantwortlich ist, muss sicherstellen, dass die in dieser Anleitung enthaltenen Empfehlungen für alle Benutzer sichtbar sind. Bei gemeinschaftlicher Nutzung wird dringend empfohlen, die Anweisungen und Diagramme auszuhängen.

Benutzen Sie den Tisch erst, nachdem er vollständig zusammengebaut wurde und nachdem Sie sich vom einwandfreien Funktionieren der Sicherheitssysteme überzeugt haben.

Die Benutzer müssen alle Mängel und Fehler an den Sicherheitssystemen melden, defekte Teile sofort austauschen und den Tisch bis zur vollständigen Reparatur nicht benutzen.



Der Aufbau, die Aufstellung und die Lagerung müssen von einem Erwachsenen oder unter dessen direkter Aufsicht und Verantwortung durchgeführt werden. Lassen Sie Kinder nicht unbeaufsichtigt in der Nähe des Tisches. Es liegt in der Natur der Sache, dass Kinder gerne spielen, und wenn sie den Tischtennistisch für andere Zwecke verwenden, können sie sich selbst in Gefahr bringen oder in unvorhersehbare Situationen geraten. Der Hersteller haftet nicht für Verletzungen, die durch unsachgemäßen Gebrauch des Tisches entstehen.

### SPIEL

Handbücher über Tischtennis als Sportart sind im Buchhandel erhältlich



**DIE NICHTBEACHTUNG DER OBEN GENANNTEN GEBRAUCHSANWEISUNGEN KANN ZU SCHÄDEN AM TISCH ODER ZU VERLETZUNGEN FÜHREN UND SCHLIESST JEDLICHE HAFTUNG DES HERSTELLERS AUS.** DER HERSTELLER VERBESSERT DAS PRODUKT STÄNDIG UND BEHÄLT SICH DAS RECHT VOR, TECHNISCHE UND DIMENSIONALE ÄNDERUNGEN VORZUNEHMEN, OHNE DASS DIESE ANWEISUNGEN FÜR UNS VERBINDLICH SIND.

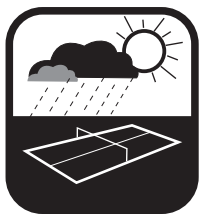

## Buiten

### VEILIGHEID



**Attentie:** Iedereen die deze tafel hanteert of gebruikt, moet de instructies hiernaast opvolgen en deze mededeling lezen.

De persoon die verantwoordelijk is voor de montage en het gebruik van deze tafel moet ervoor zorgen dat de aanbevelingen voor gebruik in deze gebruiksaanwijzing gezien worden door alle gebruikers. Bij gemeenschappelijk gebruik is het sterk aanbevolen de instructies en schema's te tonen.

Gebruik deze tafel alleen nadat hij volledig is gemonteerd en nadat u hebt gecontroleerd of de veiligheidssystemen goed werken.

Gebruikers moeten alle defecten en storingen in de veiligheidssystemen melden en defecte onderdelen onmiddellijk vervangen en de tafel niet gebruiken totdat deze volledig is gerepareerd.



Montage, plaatsing en opslag moeten worden uitgevoerd door een volwassene of onder direct toezicht en verantwoordelijkheid van een volwassene. Laat kinderen niet zonder toezicht rond de tafel. Kinderen spelen van nature graag en als ze de tafeltennistafel voor andere doeleinden gebruiken, kunnen ze zichzelf in gevaar brengen of in onvoorziene situaties terechtkomen. De fabrikant is niet aansprakelijk voor letsel dat ontstaat door verkeerd gebruik van de tafel.

### SPEL

Handleidingen over tafeltennis als sport zijn verkrijgbaar in de boekhandel.



**HET NIET NALEVEN VAN DE BOVENSTAANDE GEBRUIKSINSTRUCTIES KAN LEIDEN TOT SCHADE AAN DE TAFEL OF LETSEL EN SLUIT ELKE AANSPRAKELIJKHEID VAN DE FABRIKANT UIT.** DE FABRIKANT BRENGT VOORTDUREND VERBETERINGEN AAN HET PRODUCT AAN, BEHOUDT ZICH HET RECHT VOOR OM TECHNISCHE EN DIMENSIONALE WIJZIGINGEN AAN TE BRENGEN ZONDER DAT DEZE INSTRUCTIES BINDEND ZIJN VOOR ONS.

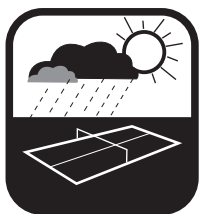

## Extérieur

### SÉCURITÉ



**Attention:** Toute personne manipulant ou utilisant cette table doit suivre les instructions ci-contre et lire cet avis.

La personne chargée du montage et de l'utilisation de cette table doit s'assurer que les recommandations d'utilisation données dans cette notice sont vues par tous les utilisateurs. Dans le cas d'une utilisation en collectivité, il est fortement recommandé d'afficher les instructions et les schémas.

N'utilisez cette table qu'après l'avoir entièrement montée et après avoir vérifié le bon fonctionnement des systèmes de sécurité.

Les utilisateurs doivent signaler tout défaut et toute défaillance des systèmes de sécurité, remplacer immédiatement les pièces défectueuses et ne pas utiliser la table tant qu'elle n'a pas été entièrement réparée.



Le montage, la mise en place et le rangement doivent être effectués par un adulte ou sous la surveillance directe et la responsabilité d'un adulte. Ne laissez pas les enfants sans surveillance autour de la table. Par nature, les enfants aiment jouer et s'ils utilisent la table de tennis de table à d'autres fins, ils peuvent se mettre en danger ou dans des situations imprévisibles. Le fabricant n'est pas responsable des blessures causées par une mauvaise utilisation de la table.

### JEU

Des manuels sur la pratique du tennis de table en tant que sport sont disponibles dans les librairies.



**LE NON-RESPECT DES INSTRUCTIONS D'UTILISATION CI-DESSUS PEUT ENTRAÎNER DES DOMMAGES À LA TABLE OU DES BLESSURES ET EXCLUT TOUTE RESPONSABILITÉ DU FABRICANT.** LE FABRICANT APPORTE DES AMÉLIORATIONS CONSTANTES AU PRODUIT, SE RÉSERVE LE DROIT D'APPORTER DES MODIFICATIONS TECHNIQUES ET DIMENSIONNELLES SANS QUE CES INSTRUCTIONS SOIENT CONTRAIGNANTES POUR NOUS.

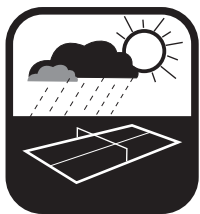

## Exterior

### SEGURIDAD



**Atención:** Toda persona que manipule o utilice esta tabla debe seguir las instrucciones que figuran al lado y leer este aviso.

La persona encargada de montar y utilizar esta mesa debe asegurarse de que todos los usuarios vean las recomendaciones de uso que figuran en este aviso. En uso comunitario, se recomienda encarecidamente que las instrucciones y los diagramas estén a la vista.

Utilice esta mesa sólo después de haberla montado completamente y de haber comprobado el buen funcionamiento de los sistemas de seguridad.

Los usuarios deben informar de cualquier defecto o avería en los sistemas de seguridad, sustituir inmediatamente las piezas defectuosas y no utilizar la mesa hasta que esté totalmente reparada.



El montaje, la colocación y el almacenamiento deben ser realizados por un adulto o bajo la supervisión directa y la responsabilidad de un adulto. No deje a los niños solos alrededor de la mesa. Por su propia naturaleza, a los niños les encanta jugar y si utilizan la mesa de ping-pong para otros fines, pueden ponerse en peligro o en situaciones imprevisibles. El fabricante no se responsabiliza de los daños causados por el mal uso de la mesa.

### JUEGO

En las librerías encontrará manuales sobre el tenis de mesa como deporte.



**EL INCUMPLIMIENTO DE ESTAS INSTRUCCIONES DE USO PUEDE PROVOCAR DAÑOS EN LA MESA O LESIONES Y EXCLUYE CUALQUIER RESPONSABILIDAD DEL FABRICANTE.** EL FABRICANTE REALIZA CONSTANTES MEJORAS EN EL PRODUCTO, SE RESERVA EL DERECHO DE REALIZAR MODIFICACIONES TÉCNICAS Y DIMENSIONALES SIN QUE ESTAS INSTRUCCIONES SEAN VINCULANTES PARA NOSOTROS.

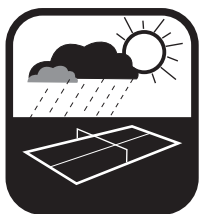

## All'aperto

### SICUREZZA



**Attenzione:** Chiunque manipoli o utilizzi questo tavolo deve seguire le istruzioni riportate a fianco e leggere questo avviso.

La persona incaricata del montaggio e dell'uso di questo tavolo deve assicurarsi che le raccomandazioni d'uso riportate in questa nota siano visibili a tutti gli utenti. In caso di utilizzo in comune, si raccomanda vivamente di esporre le istruzioni e i diagrammi.

Utilizzare il tavolo solo dopo averlo montato completamente e dopo aver verificato il corretto funzionamento dei sistemi di sicurezza.

Gli utenti devono segnalare eventuali difetti e guasti dei sistemi di sicurezza e sostituire immediatamente le parti difettose e non utilizzare il tavolo finché non è stato completamente riparato.



Il montaggio, il posizionamento e lo stoccaggio devono essere eseguiti da un adulto o sotto la diretta supervisione e responsabilità di un adulto. Non lasciare i bambini incustoditi intorno al tavolo. Per loro natura, i bambini amano giocare e se utilizzano il tavolo da ping pong per altri scopi, possono mettersi in pericolo o in situazioni imprevedibili. Il produttore non è responsabile di eventuali lesioni causate da un uso improprio del tavolo.

### GIOCO

I manuali su come praticare il tennis da tavolo come sport sono disponibili in libreria.



**L'INOSSERVANZA DELLE SUDETTE ISTRUZIONI D'USO PUÒ CAUSARE DANNI AL TAVOLO O LESIONI ED ESCLUDE QUALSIASI RESPONSABILITÀ DEL PRODUTTORE.** IL PRODUTTORE APPORTA COSTANTI MIGLIORAMENTI AL PRODOTTO, SI RISERVA IL DIRITTO DI APPORTARE MODIFICHE TECNICHE E DIMENSIONALI SENZA CHE QUESTE ISTRUZIONI SIANO VINCULANTI PER NOI.

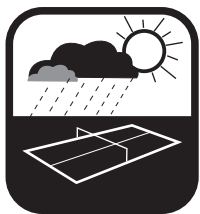

Na zewnątrz

## BEZPIECZEŃSTWO



**Uwaga:** Każda osoba obsługująca lub używająca tego stołu musi przestrzegać instrukcji znajdujących się po drugiej stronie oraz przeczytać niniejszą informację.

Osoba odpowiedzialna za montaż i użytkowanie stołu musi upewnić się, że zalecenia dotyczące użytkowania zawarte w niniejszej informacji są znane wszystkim użytkownikom. W przypadku użytkowania wspólnego zdecydowanie zaleca się wywieszenie instrukcji oraz diagramów.

Stół należy używać dopiero po jego całkowitym zmontowaniu oraz po sprawdzeniu, że systemy bezpieczeństwa działają prawidłowo.

Użytkownicy muszą zgłaszać wszelkie wady i usterki systemów bezpieczeństwa oraz natychmiast wymieniać uszkodzone części. Stołu nie należy używać do momentu jego całkowitej naprawy.



Montaż, ustawianie oraz przechowywanie muszą być wykonywane przez osobę dorosłą lub pod bezpośrednim nadzorem i odpowiedzialnością osoby dorosłej. Nie pozostawiaj dzieci bez nadzoru w pobliżu stołu. Z natury dzieci lubią się bawić i jeśli użyją stołu do tenisa stołowego do innych celów, mogą narazić się na niebezpieczeństwo lub nieprzewidziane sytuacje. Producent nie ponosi odpowiedzialności za jakiegokolwiek obrażenia wynikające z niewłaściwego użytkowania stołu.

## GRA

Instrukcje dotyczące gry w tenisa stołowego jako sportu są dostępne w księgarniach.



**NIEPRZESTRZEGANIE POWYŻSZYCH INSTRUKCJI UŻYTKOWANIA MOŻE SPOWODOWAĆ USZKODZENIE STOŁU LUB OBRAŻENIA CIAŁA ORAZ WYKLUCZA JAKĄKOLWIEK ODPOWIEDZIALNOŚĆ PRODUCENTA. PRODUCENT STAŁE ULEPSZA PRODUKT I ZASTRZEGA SOBIE PRAWO DO WPROWADZANIA ZMIAN TECHNICZNYCH ORAZ WYMIAROWYCH BEZ KONIECZNOŚCI AKTUALIZACJI NINIEJSZEJ INSTRUKCJI.**

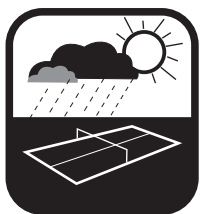

Venkovní

## BEZPEČNOST



**Upozornění:** Každá osoba manipulující s tímto stolem nebo jej používající musí dodržovat pokyny uvedené na druhé straně a přečíst si toto upozornění.

Osoba odpovědná za montáž a používání tohoto stolu musí zajistit, aby doporučení pro použití uvedená v tomto oznámení byla známa všem uživatelům. Při společném používání se důrazně doporučuje, aby byly instrukce a diagramy vystaveny.

Tento stůl používejte pouze po jeho úplném sestavení a po ověření, že bezpečnostní systémy správně fungují.

Uživatelé musí hlásit jakékoli závady a poruchy bezpečnostních systémů a okamžitě vyměnit vadné díly. Stůl nepoužívejte, dokud nebude plně opraven.



Montáž, umístění a skladování musí provádět dospělá osoba nebo musí probíhat pod jejím přímým dohledem a odpovědností. Nenechávejte děti bez dozoru v blízkosti stolu. Děti si přirozeně rády hrají a pokud použijí stůl na stolní tenis k jiným účelům, mohou se vystavit nebezpečí nebo nepředvídatelným situacím. Výrobce nenese odpovědnost za zranění způsobená nesprávným používáním stolu.

## HRA

Návody, jak hrát stolní tenis jako sport, jsou k dispozici v knihkupectvích.



**NEDODRŽENÍ VÝŠE UVEDENÝCH POKYNŮ PRO POUŽÍVÁNÍ MŮŽE VÉST K POŠKOZENÍ STOŁU NEBO KE ZRANĚNÍ A VYLUČUJE JAKOUKOLI ODPOVĚDNOST VÝROBCE. VÝROBCE NEUSTÁLE VYLEPŠUJE PRODUKT A VYHRADUJE SI PRAWO PROVÁDĚT TECHNICKÉ A ROZMĚROVÉ ZMĚNY.**

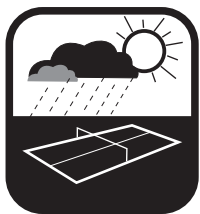

## Vonkajšie

### BEZPEČNOSŤ



**Upozornenie:** Každá osoba manipulujúca s týmto stolom alebo ho používajúca musí dodržiavať pokyny uvedené na druhej strane a prečítať si toto upozornenie.

Osoba zodpovedná za montáž a používanie tohto stola musí zabezpečiť, aby odporúčania na používanie uvedené v tomto oznámení poznali všetci používatelia. Pri spoločnom používaní sa dôrazne odporúča, aby boli pokyny a diagramy vystavené.

Tento stôl používajte až po jeho úplnom zmontovaní a po kontrole, že bezpečnostné systémy fungujú správne.

Používatelia musia nahlásiť akékoľvek chyby a poruchy bezpečnostných systémov a okamžite vymeniť poškodené diely. Stôl nepoužívajte, kým nebude úplne opravený.



Montáž, umiestnenie a skladovanie musí vykonávať dospelá osoba alebo musia prebiehať pod jej priamym dohľadom a zodpovednosťou. Nenechávajte deti bez dozoru v blízkosti stola. Deti sa prirodzene radi hrajú a ak použijú stôl na stolný tenis na iné účely, môžu sa vystaviť nebezpečenstvu alebo nepredvídateľným situáciám. Výrobca nenesie zodpovednosť za zranenia spôsobené nesprávnym používaním stola.

### HRA

Návody, ako hrať stolný tenis ako šport, sú dostupné v knižkupectvách.



**NESPLNENIE VYŠŠIE UVEDENÝCH POKYNOV NA POUŽÍVANIE MÔŽE VYÚSTIŤ DO POŠKODENIA STOLA ALEBO ZRANENIA A VYLÚČI AKÚKOL'VEK ZODPOVEDNOSŤ VÝROBCU.** VÝROBCA NEUSTÁLE VYLEPŠUJE VÝROBOK A VYHRADZUJE SI PRÁVO NA TECHNICKÉ A ROZMEROVÉ ZMENY.

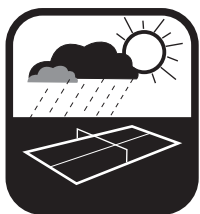

## Kültéri

### BIZTONSÁG



**Figyelem:** A táblázatot kezelő vagy használó személyeknek be kell tartaniuk a mellékelt utasításokat, és el kell olvasniuk ezt a figyelmeztetést.

A táblázat összeszereléséért és használatáért felelős személynek gondoskodnia kell arról, hogy a figyelmeztetésben szereplő használati ajánlásokat minden felhasználó láthassa. Közös használat esetén erősen ajánlott az utasítások és ábrák kifüggesztése.

A táblázatot csak akkor használja, ha teljesen össze van szerelve, és ellenőrizte, hogy a biztonsági rendszerek megfelelően működnek.

A felhasználóknak jelentenie kell a biztonsági rendszerek bármilyen hibáját és meghibásodását, és azonnal ki kell cserélniük a hibás alkatrészeket, és nem szabad használniuk az asztalt, amíg azt teljesen meg nem javították.



Az összeszerelést, elhelyezést és tárolást felnőtteknek kell elvégeznie, vagy felnőtt közvetlen felügyelete és felelőssége alatt. Ne hagyja gyermekeket felügyelet nélkül az asztal közelében. A gyermekek természetüknél fogva szeretnek játszani, és ha az asztalitenisz-asztalt más célra használják, veszélybe sodorhatják magukat, vagy előre nem látható helyzetekbe kerülhetnek. A gyártó nem vállal felelősséget az asztal helytelen használatából eredő sérülésekért.

### JÁTÉK

A könyvesboltokban kaphatók kézikönyvek az asztalitenisz sportként való üzéséről.



**A FENTIEK SZERINTI HASZNÁLATI ÚTMUTATÓ MEGSÉRTÉSE AZ ASZTAL KÁROSODÁSÁHOZ VAGY SÉRÜLÉSHEZ VEZETHET, ÉS A GYÁRTÓ MINDEN FELELŐSSÉGET KIZÁR.** A GYÁRTÓ FOLYAMATOSAN FEJLESZTI A TERMÉKET, ÉS FENNTARTJA MAGÁNAK A JOGOT, HOGY MŰSZAKI ÉS MÉRETES MÓDOSÍTÁSOKAT VÉGEZZEN ANÉLKÜL, HOGY EZEK AZ UTASÍTÁSOK KÖTELEZŐEK LENNÉNEK RÁNK.

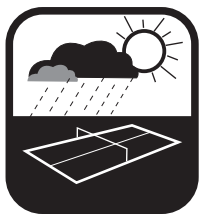

## Udendørs

### SIKKERHED



**OBS:** Alle personer, der håndterer eller bruger dette bord, skal følge instruktionerne på bagsiden og læse denne meddelelse.

Den person, der er ansvarlig for samling og brug af dette bord, skal sikre, at alle brugere har set anbefalingerne for brug i denne meddelelse. Ved fælles brug anbefales det kraftigt, at instruktionerne og diagrammerne vises.

Brug kun dette bord, når det er fuldt samlet, og efter at have kontrolleret, at sikkerhedssystemerne fungerer korrekt.

Brugere skal rapportere eventuelle defekter og fejl i sikkerhedssystemerne og straks udskifte defekte dele og ikke bruge bordet, før det er blevet fuldt repareret.



Montering, placering og opbevaring skal udføres af en voksen eller under direkte opsyn og ansvar af en voksen. Lad ikke børn være uden opsyn i nærheden af bordet. Børn elsker at lege, og hvis de bruger bordtennisbordet til andre formål, kan de udsætte sig selv for fare eller uforudsigelige situationer. Producenten er ikke ansvarlig for skader, der skyldes forkert brug af bordet.

### SPIL

Manualer om, hvordan man spiller bordtennis som sport, kan købes i boghandlere.



**MANGLENDE OVERHOLDELSE AF OVENSTÅENDE BRUGSANVISNINGER KAN MEDFØRE SKADER PÅ BORDET ELLER PERSONSKADE, OG PRODUCENTEN FRASKRIVER SIG ALT ANSVAR.** PRODUCENTEN FORETAGER LØBENDE FORBEDRINGER AF PRODUKTET OG FORBEHOLDER SIG RETTEN TIL AT FORETAGE TEKNISKE OG DIMENSIONELLE ÆNDRINGER, UDEN AT DISSE INSTRUKTIONER ER BINDENDE FOR OS.

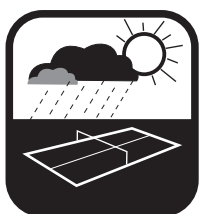

## Utendørs

### SIKKERHET



**Oppmerksomhet:** Alle som håndterer eller bruker dette bordet må følge instruksjonene på motsatt side og lese denne merknaden.

Den som er ansvarlig for montering og bruk av dette bordet må sørge for at alle brukere får se anbefalingene for bruk som er gitt i denne merknaden. Ved felles bruk anbefales det på det sterkeste at instruksjonene og diagrammene vises.

Bruk kun dette bordet etter at det er fullstendig montert og etter at du har sjekket at sikkerhetssystemene fungerer som de skal.

Brukere må rapportere eventuelle feil og mangler i sikkerhetssystemene, og umiddelbart bytte ut defekte deler og ikke bruke bordet før det er fullstendig reparert.



Montering, plassering og oppbevaring må utføres av en voksen eller under direkte tilsyn og ansvar av en voksen. Ikke la barn være uten tilsyn i nærheten av bordet. Barn elsker å leke, og hvis de bruker bordtennisbordet til andre formål, kan de utsette seg for fare eller uforutsigbare situasjoner. Producenten er ikke ansvarlig for skader som skyldes feil bruk av bordet.

### SPILL

Håndbøker om hvordan man spiller bordtennis som sport er tilgjengelig i bokhandlere.



**MANGLENDE OVERHOLDELSE AV OVENNEVNTE BRUGSANVISNINGER KAN FØRE TIL SKADE PÅ BORDET ELLER PERSONSKADE, OG UTELUKKER PRODUSENTENS ANSVAR.** PRODUSENTEN FORETAR KONSTANT FORBEDRINGER AV PRODUKTET OG FORBEHOLDER SEG RETTEN TIL Å FORETA TEKNISKE OG DIMENSJONALE ENDRINGER UTEN AT DISSE INSTRUKSJONENE ER BINDENDE FOR OSS.

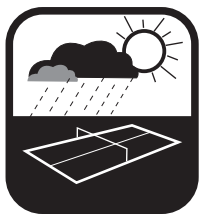

## Εξωτερικού χώρου

### ΑΣΦΑΛΕΙΑ



**Προσοχή:** Όποιος χειρίζεται ή χρησιμοποιεί αυτό το τραπέζι πρέπει να ακολουθεί τις οδηγίες που αναγράφονται απέναντι και να διαβάσει την παρούσα προειδοποίηση.

Ο υπεύθυνος για τη συναρμολόγηση και τη χρήση αυτού του τραπεζιού πρέπει να διασφαλίσει ότι όλοι οι χρήστες έχουν διαβάσει τις συστάσεις χρήσης που αναγράφονται στην παρούσα προειδοποίηση. Σε περίπτωση κοινής χρήσης, συνιστάται ανεπιφύλακτα να αναρτώνται οι οδηγίες και τα διαγράμματα.

Χρησιμοποιείτε αυτό το τραπέζι μόνο αφού έχει συναρμολογηθεί πλήρως και αφού έχετε ελέγξει ότι τα συστήματα ασφαλείας λειτουργούν σωστά.

Οι χρήστες πρέπει να αναφέρουν τυχόν ελαττώματα και βλάβες στα συστήματα ασφαλείας, να αντικαθιστούν αμέσως τα ελαττωματικά εξαρτήματα και να μην χρησιμοποιούν το τραπέζι μέχρι να επισκευαστεί πλήρως.



Η συναρμολόγηση, η τοποθέτηση και η αποθήκευση πρέπει να πραγματοποιούνται από ενήλικα ή υπό την άμεση επίβλεψη και ευθύνη ενήλικα. Μην αφήνετε τα παιδιά χωρίς επίβλεψη κοντά στο τραπέζι. Από τη φύση τους, τα παιδιά αγαπούν το παιχνίδι και αν χρησιμοποιήσουν το τραπέζι πινγκ-πονγκ για άλλους σκοπούς, ενδέχεται να εκτεθούν σε κίνδυνο ή σε απρόβλεπτες καταστάσεις. Ο κατασκευαστής δεν φέρει καμία ευθύνη για τυχόν τραυματισμούς που προκλήθηκαν από την κακή χρήση του τραπεζιού.

### ΠΑΙΧΝΙΔΙ

Εγχειρίδια για το πώς να παίζετε πινγκ-πονγκ ως άθλημα διατίθενται στα βιβλιοπωλεία.



**Η ΜΗ ΤΗΡΗΣΗ ΤΩΝ ΠΑΡΑΠΑΝΩ ΟΔΗΓΙΩΝ ΧΡΗΣΗΣ ΜΠΟΡΕΙ ΝΑ ΟΔΗΓΗΣΕΙ ΣΕ ΖΗΜΙΑ ΣΤΟ ΤΡΑΠΕΖΙ Ή ΣΕ ΤΡΑΥΜΑΤΙΣΜΟ ΚΑΙ ΑΠΟΚΛΕΙΕΙ ΟΠΟΙΑΔΗΠΟΤΕ ΕΥΘΥΝΗ ΤΟΥ ΚΑΤΑΣΚΕΥΑΣΤΗ. Ο ΚΑΤΑΣΚΕΥΑΣΤΗΣ ΠΡΑΓΜΑΤΟΠΟΙΕΙ ΣΥΝΕΧΕΙΣ ΒΕΛΤΙΩΣΕΙΣ ΣΤΟ ΠΡΟΪΟΝ ΚΑΙ ΔΙΑΤΗΡΕΙ ΤΟ ΔΙΚΑΙΩΜΑ ΝΑ ΠΡΑΓΜΑΤΟΠΟΙΕΙ ΤΕΧΝΙΚΕΣ ΚΑΙ ΔΙΑΣΤΑΣΙΑΚΕΣ ΤΡΟΠΟΠΟΙΗΣΕΙΣ ΧΩΡΙΣ ΝΑ ΕΙΝΑΙ ΔΕΣΜΕΥΤΙΚΕΣ ΓΙΑ ΕΜΑΣ ΟΙ ΠΑΡΟΥΣΕΣ ΟΔΗΓΙΕΣ.**



# PREMIUM 2000 OUTDOOR

## **Cougar**

Cougar is one of our brands with awesome products of great quality, that offers hours of active fun!

## **Pragma**

Kruisboog 40  
3905 TG Veenendaal  
Netherlands  
T: +31 (0)318 - 57 88 00  
[info@pragma-trading.com](mailto:info@pragma-trading.com)  
[www.pragma-trading.com](http://www.pragma-trading.com)



260310MVNS